



广东岭南职业技术学院
GUANGDONG LINGNAN
INSTITUTE OF TECHNOLOGY

岭南职业教育

2022年 第4期 第19卷 总第67期

准印证号：粤（O）L0150275

内部资料 免费交流

自強
Pursue Independently

砺能
Practice Earnestly

笃学
Study Extensively

明德
Discern Cautiously

第十九卷 第六十七期

三月十二日



学习贯彻党的二十大精神 办人民满意的职业教育

——劳汉生校长、柴克生书记深入一线宣讲党的二十大精神

11月3日，学校校长、党委副书记劳汉生到联系的护理与健康学院党总支宣讲党的二十大精神，本次宣讲活动采取线上线下的形式同步进行，共255人参加。

劳汉生校长跟大家分享了党的二十大精神要点，从“党的二十大精神内容、十年来经历的三件大事、五个重大原则、中国共产党的中心任务”等方面进行深入的阐释，要求全体师生要在着力掌握精神实质上下功夫，在学深悟透上下功夫。劳校指出，中国共产党第二十次全国代表大会是在全党全国各族人民迈上全面建设社会主义现代化国家新征程、向第二个百年奋斗目标进军的关键时刻召开的一次十分重要的大会，是一次高举旗帜、凝聚力量、团结奋进的大会。要坚定全面贯彻习近平新时代中国特色社会主义思想，弘扬伟大建党精神，承担起新时代新征程下党的使命任务。劳汉生校长勉励学生党员要学习贯彻党的教育方针，努力成为德才兼备的高素质技术技能人才。一是要立志成为德智体美劳全面发展的社会主义建设者和接班人。二是要不忘初心使命，坚持为人民服务根本宗旨。三是要不负韶华，担当使命，努力成为民族伟大复兴的有用之才。

11月23日，党委书记柴克生以“认真学习中国共产党的二十大报告争做有理想敢担当能吃苦肯奋斗的好青年”为主题作党的二十大精神宣讲报告。本次报告会在清远校区博雅报告厅举行，面向22级建筑室内设计2班、22级软件技术4班学生及党员干部代表等近百人参加。报告会由马克思主义学院院长李一文主持。

宣讲会上，柴克生书记围绕党的二十大精神的主题和主要成果、过去5年的工作和新时代10年的伟大变革、马克思主义中国化时代化、中国式现代化、全面建设社会主义现代化国家的目标任务、坚持党的全面领导和全面从严治党、应对风险挑战、党的二十大对青年的殷切期望和新时代大学生的使命担当等多个方面，引导全体师生认真领会党的二十大精神的核心要义、丰富内涵和实践要求，自觉在思想上政治上行动上与习近平总书记、党中央保持高度一致。他要求全校师生要认真学习领会过去5年工作和新时代10年伟大变革的重大意义，深刻领悟“两个确立”的决定性意义，牢记“国之大者”，增强“四个意识”、坚定“四个自信”、做到“两个维护”，不断提高政治判断力、政治领悟力、政治执行力，紧跟总书记、奋进新征程。

柴克生书记勉励广大青年学生，一是要“领悟”。要逐字逐句认真学习党的二十大精神全文，深刻领悟党的二十大精神的核心要义、精神实质和丰富内涵及党的二十大对青年的要求；二是要“追求”。要把个人志向和党的事业结合起来，把自身发展和祖国人民的需求结合起来，将“小我”融入国家和民族的“大我”；三是要“闯劲”。要坚持“敢”字当头，发扬斗争精神，敢于吃苦耐劳，在斗争中经风雨、见世面、壮筋骨、长才干；四是要“奋斗”。要勇做走在时代前列的奋进者、开拓者、奉献者，把学习党的二十大精神同专业学习、技能锻炼相结合，走好技能成才、技能报国之路。

报告会后，同学们纷纷表示，要认真学习宣传贯彻党的二十大精神，牢记习近平总书记的殷殷嘱托，不负时代、不负韶华，自觉践行“请党放心、强国有我”的青春誓言，做有理想、敢担当、能吃苦、肯奋斗的新时代好青年。

（来源：党委宣传部）



劳汉生校长宣讲党的二十大精神

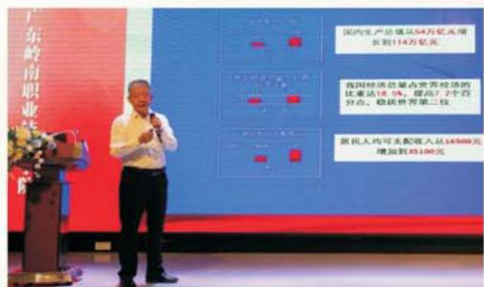

柴克生书记宣讲党的二十大精神



宣讲会现场



广东岭南职业技术学院
GUANGDONG LINGNAN
INSTITUTE OF TECHNOLOGY

岭南职业教育

LINGNAN VOCATIONAL EDUCATION

2022 年第 4 期
第 19 卷 总第 67 期

编辑委员会

顾 问：贺惠山
主 任：张爱国
委 员：(按姓氏笔划为序)
卫丽君 毛 瑞
王 真 刘丹青
刘立捷 刘苍劲
李 浩 李越恒
张保新 张鉴隆
郎东梅 徐晓可
曾琳玲 翟树芹
主 编：张爱国
副 主 编：刘丹青 翟树芹
卫丽君
责任编辑：刘芷欣 杨玉枝
英文校对：何莉莎
校 对：叶洁娴

主 管：广东省教育厅
主办 / 编印：广东岭南职业技术学院
编 辑 出 版：岭南职业教育编辑部
地 址：广州市大观中路 492 号综合办公楼 401 室
邮 编：510663
电 话：020-22305721/5623

内部资料 免费交流

岭南职业教育

2022年第4期 第19卷 总第67期 2022年12月30日出版

目 录

教学改革与专业建设

- “四史”教育有效融入大学思政课的课例研究 黄赫一 (4)
- 关于红色文化教育融入高职院校思想政治课教学的思考 欧阳娟 张雪婷 (9)
- 课程思政背景下高校体育教学改革与实现路径 罗 智 (13)
- 高职院校专业课“课程思政”教学设计研究与实践——以审计基础与实务课程为例 黄淑芬 (17)

素质教育

- 红色基因融入高校学生党建工作新思考 刘天贵 (21)

职教前沿

- 《中国特色高水平高职学校助力区域产业发展的成效与推进策略》等三则 (26)

专题报道

- 产教融合促发展 校企合作共赢谱新篇 (36)

教科研成果

- 产教融合背景下高职院校新型校企协同育人模式的构建 李 岩 (39)

双创聚焦

- 多功能智能化消防轮式机器人的研制 翁宗祥 (43)
- 食客拾美食短视频 曾君怡 (49)

职教简讯

- 《老挝人民民主共和国驻广州总领事馆沙婉萍总领事一行莅临我校交流访问》等 10 则 (52)

封二：学习贯彻党的二十大精神 办人民满意的职业教育——劳汉生校长、柴克生书记深入一线宣讲党的二十大精神

封三：干货满满！书记、校长开讲 2022 年秋季学期第一堂思政课

MAIN CONTENTS

- A Case Study on the Effective Integration of the Education of "Four Histories" into the Ideological and Political Course in Universities——Take the Integration of "Four Histories" Education and "Outline of Modern Chinese History" as an Example HUANG He-yi (4)
- Reflections on the Integration of Red Cultural Education into the Teaching of Ideological and Political Courses in Higher Vocational Colleges OUYANG Juan, ZHANG Xue-ting (9)
- The Reform and Realization Path of Physical Education Teaching in Colleges and Universities Under the Background of Ideological and Political Education in Curriculum LUO Zhi (13)
- Research and Practice on the Teaching Design of "Ideological and Political Education of Specialized Course" in Higher Vocational Colleges HUANG Shu-fen (17)
- New Thoughts on the Red Gene Integrating into the Party Building of College Students LIU Tian-gui (21)

“四史”教育有效融入大学思政课的课例研究

——以“四史”教育与《中国近现代史纲要》融合为例

黄赫一

(广东岭南职业技术学院, 广东 广州 510663)

摘要:“四史”是大学思政课的重要教学内容和有效教学载体,“四史”教育与大学思政课在思想内容与价值导向十分契合。“四史”教育是引导学生树立正确历史观与培养其时代责任感的重要教学内容,将“四史”教育内容融入大学思政课有利于发挥思政育人的主渠道作用,有助于高校实现立德树人的根本教育任务。本文主要通过明确“四史”教育与大学思政课融合价值,结合教学目标的融合设置,教学内容的有效整合,教学设计的优化升级等多个方面进行“四史”教育融入大学思政课的课例分析,实现“四史”教育与大学思政课的有效融合。

关键词:“四史”;思政课;课例研究

中图分类号:G641 **文献标识码:**A **文章编号:**粤内登字 O-L0150275(2022)04-0004-05

一、“四史”教育与大学思政课融合的价值

“四史”是党史、新中国史、改革开放史与社会主义发展史的简称,“四史”是中华民族宝贵的精神财富。习近平总书记曾多次强调深化思想政治理论课程改革与创新,要与加强“四史”教育充分融合起来,要充分发挥好思想政治理论课程以“四史”育人的主渠道作用。综合来看,将“四史”教育与大学思政课程融合开展教学具有多方面的价值。

(一)有利于抵制历史虚无主义,塑造大学生的价值观

习近平总书记曾指出,历史虚无主义的最大危害在于,它不仅从根本上否定了马克思主义对于社会发展的指导作用,否定了中国走上社会主义发展道路的必然性,还否定了中国共产党的领

导,企图从根本上动摇中国发展的信念与根基。随着经济社会的不断发展,在多元文化冲击的时代背景之下,未经艰苦岁月的大学生极易受到历史虚无主义错误社会思潮的残害^[1]。这就要求高校旗帜鲜明地做好大学生思想政治教育,坚持利用唯物主义史观武装思想,坚决抵制历史虚无主义。将“四史”教育融入大学思政课,通过理论与实践等方式引导学生了解中华民族的伟大发展历程,利用“四史”的鲜活史料来揭穿历史虚无主义的伪装。将“四史”教育融入到大学生思政课,有利于帮助大学生系统深入了解中国历史发展的基本脉络,不断激发大学生的爱国主义情怀与历史情怀;有利于帮助大学生坚定“四个自信”,树立社会主义核心价值观。

(二)有利于史论结合,强化思政课程育人实效

收稿日期:2022-06-28

作者简介:黄赫一(1990年-),男,汉族,讲师。研究方向:高校思想政治教育与社会思潮。

基金项目:广州市哲学社会科学“十四五”规划2021年度共建项目“‘四史’教育有效融入大学思政课的课例研究”阶段性成果(项目编号:2021GZGJ112);广东省高等学校党的建设研究会2021年度党建研究项目(项目编号:2021MB027);2021年广东岭南职业技术学院党建研究项目“基于广东党史资源有效整合下高校党员教育培养实效性路径研究”(项目编号:DJ202101)

思政理论课是大学生接受思想政治教育的重要途径，如何提升大学思政课程的育人实效，一直都是大学教育探讨的重要问题，将“四史”教育与思政课程教学进行融合，能够有效提升思政课程的育人实效。缺乏思政理论支撑的“四史”教育是盲目的，而缺乏“四史”内容的思政理论教育是空洞的，将“四史”教育与大学思政课程有效融合是史论结合的重要形式。史论结合不仅能够有效丰富思政课程的教学内容，还能有效增强思想政治理论的育人效果^[2]。大学生在课程学习过程中，能够通过“四史”了解丰富的历史故事、熟悉历史人物；能够进一步了解中华民族和中国共产党的奋斗历史与其中蕴含的伟大精神。

二、“四史”教育有效融入大学思政课课例

“四史”教育的内容是丰富而具体的，大学思政课程的教学内容是系统而全面的，想要实现“四史”教育与思政课程的有效融合，需要教师从教材入手找准“四史”教育与思政融合点，同时需要不断创新教育教学手段与方法，不断提升“四史”教育与思想政治理论融合育人效果。本文以《中国近现代史纲要》中的“四个选择”与“四史”融合教育为例，从教学目标、教学内容、教学设计等多个方面对“四史”教育与大学思政课程融合过程进行研究分析。

（一）明确教学目标，定位育人取向

教学目标的设置与达成，贯穿着整个教学过程的始终，确定了教与学的方向。因此党史教育与思政课程融合首先应当找准二者的融合点，并根据大学生当前的思想政治水平与接受能力，设置科学和合理的教学目标，始终将立德树人作为根本任务。

1. “四史”教育的内容

“四史”主要是指党史、新中国史、改革开放史与社会主义发展史，其中党史是指中国共产党自1921年成立以来的，党领导中国人民进行革命、建设与改革的发展史；新中国史是指中华人民共和国成立与发展的历史；改革开放史是指新

中国全面发展走上改革开放的历史；社会主义发展史是指中国特色社会主义道路发展的历史。“四史”具有鲜活的生命力，中国共产党领导人民所创造的幸福的生活具有超强的说服力，“四史”之中蕴含着丰富的育人资源。习近平总书记曾多次在教育工作会议上强调了“四史”教育和学习的重要性，高校应当发挥思政课程的主渠道作用，将“四史”教育与思政课程有效融合起来，强化大学生对知史爱党、明史爱国的意识^[3]。

2. “四史”与“四个选择”

《中国近现代史纲要》作为当代大学生必修的思政理论课程之一，其主要教学目标有三，一是要求掌握中国近现代历史发展的脉络；二是认识中国近现代中国社会历史发展的内在规律；三是理解生态环境保护与社会可持续发展的基本内涵与意义。具体来看，中国共产党的发展历史是中国近现代史的重要组成部分之一，“四史”教育的内容与《中国近现代史纲要》的课程教学内容高度契合，二者都应当以帮助大学生深刻理解并领会人民和历史为何选择马克思主义、选择中国共产党、选择社会主义道路、选择改革开放为教学目标^[4]。正是在“四个”选择的引领之下，历经苦难的中华民族和中国人民才找到了实现民族未带复兴的正确道路，因此党史教育与《中国近现代史纲要》融合教学目标设定如表1。

表1 党史与《中国近现代史》融合教学目标

教学目标	目标描述
知史爱党，明史爱国	增强学生对党史及其内在规律的认识，培养学生的历史使命感和社会责任感。
领会“四史”与四个选择	帮助学生理解中国共产党为什么能；中国特色社会主义为什么好；马克思主义为什么行；改革开放为什么好。
树立正确历史观	培育学生运用科学历史观与方法分析历史问题、辨别历史是非的能力。

（二）整合教学内容，丰富育人资源

由于篇幅的限制，《中国近现代史纲要》难以对大小历史事件的描述面面俱到，且为了保证囊括历史发展全貌，教材语言偏重理论，其中几

乎没有生动鲜活的历史故事，这也是导致学生学习兴趣不高的重要原因之一。而党史教育的融入为《中国近现代史纲要》这门课程注入了新的活力，这要求思政教师须把握历史脉络，讲好历史细节，将中国共产党人共同创造的伟大历史与发展成就鲜活地展示在学生面前，让党史精神深入到每一个学生的内心。将“四史”与《中国近现代史纲要》中有关“四个选择”的教学内容进行有机整合，不断丰富教学资源，其教学内容设置如表2。

表2 “四史”与《中国近现代史纲要》融合教学内容

教学内容	内容描述
中国共产党为什么能	中国共产党的历史反应了党领导人民走向幸福生活的历史，结合党史讲好为什么选择中国共产党。
中国特色社会主义为什么好	结合新中国史讲好中国特色社会主义道路的优越性，讲清中国为什么坚定选择社会主义道路。
改革开放为什么重要	结合改革开放史讲好改革开放的伟大实践，讲清选择改革开放的必要性
马克思主义为什么行	结合社会主义发展史讲好中国历史和人民为何选择马克思主义

(三) 优化教学设计，增强育人实效

科学合理的教学设计是促进思政课程育人实效提升的前提，“四史”教育与《中国近现代史纲要》的融合教学设计需要恰当处理好每一个教学环节，才能突出“四史”教育与思政课程协同育人的实效，其具体教学设计如表3。

表3 “四史”与《中国近现代史纲要》融合教学设计

事件	教学媒体	教学策略
1. 课堂导入	视频	播放国庆大阅兵视频激发学生的爱国情怀与民族自豪感
2. 目标呈现	幻灯片	以幻灯片呈现本次课堂教学目标：“四史”与“四个选择”
3. “四史”发展讲解	时间轴	利用时间轴呈现“四史”关键时间节点与重要历史事件
4. “四个选择”讲解	幻灯片	利用幻灯片呈现并讲解什么是“四个选择”
5. 历史必然性	思维导图	结合“四史”发展讲解，“四个选择”的必然性

1. 课前活动

中国共产党的发展历史是中国近现代史中最浓墨重彩的一环，学习党史既是了解中国共产党的不屈不挠、勇于创新的历史，也是充分了解中国近代的苦难史与现代奋斗史。纵观中国共产党成立前后的中国历史发展进程，不难发现正是历史和人民坚定地做出了“四个选择”，中华民族才实现了从站起来到富起来再到强起来的历史发展飞跃。因此党史与《中国近现代史纲要》课程融合教育，不应当只是党史与近现代史的简单串联，还应当与新中国史、改革开放史、社会主义发展史有机结合起来，让“四史”教育与马克思主义基本原理贯通起来。课前要求学生通过观看《建国大业》、《建党大业》等经典电影，了解新中国与中国共产党发展的伟大历史，通过生动的电影场景激发学生爱国、爱党的情怀。

2. 课中活动

(1) 党史与选择中国共产党。讲好革命先烈的坚定理想信念，不惧牺牲的历史故事，引导大学生树立共产主义理想新鲜；讲好革命先驱开辟马克思主义中国化的历史历程；引导大学生树立“四个自信”；讲好革命先驱艰苦奋斗、严于律己的美德故事。引导大学生继承优良传统与品质；讲好共产党人浴血奋战、保家卫国的故事；引导大学生树立科学正确的历史观与价值观。

(2) 新中国史与选择社会主义道路。梳理新中国成立以来的历史进程，引导大学生理解中国人民和历史为什么会选择马克思主义；对马克思主义理论成果进行学习和阐释，帮助学生理解中国特色社会主义的优越性。

(3) 改革开放史与选择改革开放。讲好历史伟大转折；讲好改革开放起步阶段；讲好改革开放全面发展阶段，引导大学生充分认识改革开放对于中国发展的促进作用，帮助大学生全面领悟选择改革开放对于中国人民实现美好生活愿望的促进作用。

(4) 社会主义发展史与选择马克思主义。深刻把握社会主义发展史的教育功能与价值，讲好

中国特色社会主义发展道路与其他国家道路选择的区别,增强大学生对于中国特色赋予马克思主义的生机与内在动力。

三、“四史”教育有效融入大学思政课课例分析

“四史”教育与大学思政课的融合教学需要在教学实践过程中不断检验效果,“四史”中所蕴含的革命先辈的历史事迹与精神对思政教师和学生个人都具有强烈的教育价值。通过将“四史”教育与《中国近现代史纲要》教学融合,不仅有效增强了学生对于中国近现代历史发展脉络的把握,更在潜移默化地教学过程中强化了爱国主义教育,有利于学生将“四史”理论内化为指导个人日常学习及生活的实践能力^[5]。本课例充分利用了“四史”当中的重要历史事件与历史人物作为讲解“四个选择”的重要支撑资源,将丰富的历史案例融入到了思政课堂教学过程中去,冲破了以往思政教学偏重理论、缺乏说服力的限制,以鲜活的案例和历史背景资料增强了思政课程的亲和力和说服力。借助生活鲜活的历史故事,思政教师以摆事实与讲道理相结合的方式,帮助学生准确把握了中国近现代史发展与中国做出“四个选择”的历史必然性。通过对“四史”成就和历史经验的阐释,进一步帮助大学生理解了“中国共产党为什么能,马克思主义为什么行,中国特色社会主义为什么好”,通过“四史”与《中国近现代史纲要》融合教学,帮助学生在全面深入了解历史发展的基础之上,利用丰富充沛的历史史实武装自己的大脑与思想,帮助学生在全面看待历史的同时,树立起为社会主义建设事业而学习奋斗的意识。

“四史”教育与大学思政课程融合教育的道路还需要不断创新,应当不断突破课堂教学的限制,

不断创设新的教学空间来提升“四史”教育与思政课程协同育人的融合效益。通过开展智慧课堂与线上课堂等方式,不断丰富教学空间,让学生在课堂之外,能够有丰富的渠道去了解自己感兴趣的“四史”知识。与此同时高校还应当鼓励学生寻找“四史”故事,并积极分享自己对于“四史”的理解与领悟,在校园里营造出学习“四史”的氛围,不断提升学生“四史”学习的兴趣,为高校思想政治教育开辟自主学习的道路。此外,思政课程还应当做好“四史”实践教学,鼓励学生充分利用好网络媒体资源,利用微博、微信等社交媒体了解“四史”故事与英雄人物事迹。

四、结语

“四史”教育既是马克思主义中国化的体现,也是促进中国特色社会主义伟大事业不断发展的最新要求。“四史”教育同大学思政课程融合起来是新时代高校为实现立德树人教育任务的必然选择,落实好“四史”教育需要发挥好思政课程的主渠道作用,不断深化“四史”教育与思政课程教学融合效果任重而道远,同时也会促进高校思政课程发展指明了方向。

参考文献

- [1] 闫文革,杨学嘉.“四史”教育融入高校思政课的内在逻辑与深化路径[J].山西高等学校社会科学学报,2022,34(05):24-29.
- [2] 宋鑫,姚树密,王昀.将“四史”教育融入高校思政课程路径研究[J].文教资料,2022(03):60-63.
- [3] 常素芳.“四位一体”实践教学推进“四史”教育研究[J].湖州职业技术学院学报,2021,19(04):6-8+17.
- [4] 高展.落实大学“四史”教育增强“四史”教育实效性[J].教书育人(高教论坛),2021(21):9-11.
- [5] 郑春华,丁元,房勋.“四史”融入高校思政课教学的基本路径探析[J].广西教育,2022(03):64-66+70.

A Case Study on the Effective Integration of the Education of "Four Histories" into the Ideological and Political Course in Universities

——Take the Integration of "Four Histories" Education and "Outline of Modern Chinese History" as an Example

HUANG He-yi

(Guangdong Lingnan Institute of Technology, Guangzhou, Guangdong 510663)

Abstract: "Four Histories" is an important teaching content and effective teaching carrier of the ideological and political course in universities. The education of "Four Histories" is very consistent with the ideological content and value orientation of the ideological and political course in universities. The education of "Four Histories" is an important teaching content to guide students to establish a correct view of history and cultivate their sense of responsibility for the times. Integrating the education content of "Four Histories" into the ideological and political course of universities is conducive to giving play to the role of the main channel of ideological and political education, and is conducive to the realization of the fundamental educational task of establishing morality and cultivating people in colleges and universities. This paper mainly analyzes the case of the integration of "four history" education into college ideological and political courses by clarifying the integration value of "four history" education and college ideological and political courses, combining the integration setting of teaching objectives, the effective integration of teaching content, the optimization and upgrading of teaching design and other aspects, so as to achieve the effective integration of "four history" education and college ideological and political courses.

Key words: "Four Histories"; ideological and political course; case study

关于红色文化教育融入高职院校思想政治课教学的思考

欧阳娟, 张雪婷

(广东岭南职业技术学院, 广东 清远 511500)

摘要: 文章主要研究红色文化与思想政治课教学的融合。红色文化是中国共产党带领全国各族人民在革命、社会主义建设、现代化发展等历史阶段的奋斗历程中, 不断形成和丰富以及与中华优秀传统文化相结合的文化形态, 它是中国特色社会主义文化的重要组成部分; 思想政治课是培养青年学生的爱国主义情怀、坚定理想信念的主要阵地, 也是弘扬红色文化, 传承红色基因的主要途径。文章试图从学校实际情况分析目前红色文化融入思想政治课教学的现状, 探索通过教学、实践、社团、基地、书院等多方面渠道将红色文化教育更好地融入思想政治教育之路径, 有效地发挥红色文化教育的价值引领作用。

关键词: 红色文化; 思想政治课教学; 融合

中图分类号: G641 **文献标识码:** A **文章编号:** 粤内登字 O-L0150275(2022)04-0009-04

习近平总书记高度重视红色文化的育人作用, 强调“要讲好党的故事、革命的故事、根据地的故事、英雄和烈士的故事, 加强革命传统教育、爱国主义教育、青少年思想道德教育, 把红色基因传承好, 确保红色江山永不变色”^[1]。思想政治课是落实立德树人根本任务的重要途径和主要阵地, 红色文化教育融入高职院校思想政治课教学具有十分重要的理论与现实意义。

一、红色文化的内涵

红色文化的界定目前学界没有固定统一的标准, 从广义上来说, 可以追溯到共产主义运动和世界社会主义发展历程中所产生的一切革命与建设的文化形态。而从狭义上来说, 可以理解为: 红色文化是中国共产党人以马克思主义为指导、以中华优秀传统文化为根基、在领导团结全国各族人民开展伟大社会革命实践中凝结而成的优秀文化。红色文化包括物质和非物质两个方面, 主

要有“人、物、事、魂”四大要素, 既以革命文化为历史本体, 也是革命文化在资源属性方面的当代呈现^[2]。

红色文化是中国共产党带领中国人民在为民族独立和解放的奋斗历程中, 结合革命、建设、改革、发展等实际情况, 融入中华民族优秀传统文化和气质风貌形成的源远流长永不枯竭的精神动力, 是中国特色社会主义文化的重要组成部分。推动红色文化教育是思想政治课教学的重要议题, 是落实立德树人根本目标的重要内容。红色文化教育的实质就是突出强调红色文化的育人作用和效果。

二、红色文化教育对思想政治课教学的价值引领

“立德树人”这一根本目标, 如何“立”? 怎么“树”? 这是关键; 需要什么样的“德”? 这是核心; 培养什么样的“人”? 这是根本目标。红色

收稿日期: 2022-08-23

作者简介: 欧阳娟 (1988 年 10 月), 女, 广东广州, 讲师, 主要研究方向: 思想政治教育。

张雪婷 (1992 年 7 月), 女, 广东韶关, 初级, 主要研究方向: 思想政治教学管理。

基金项目: 2021 年度广东岭南职业技术学院校级教育教学改革与研究项目 (青年教师项目“红色文化教育在高职院校思想政治课中的价值引领及融合模式研究” (项目编号: JC202128))

文化教育可以更好地促进学生“三观”学习，更好地塑造学生爱国、诚信、友善等核心价值理念。因而更好地发挥红色文化教育在学生中的思想政治教育价值引领和导向作用。

红色文化因蕴含着革命发展过程中的各种民族精神内涵，具有强大的精神感染力与明确的思想政治导向作用力，因此能够在高校教育中发挥强大的思想引领作用，对于增强青年学生对社会主义政治立场的坚定性，具有强大的指导与巩固作用^[3]。

作为思想政治课教学素材的重要源泉之一的红色文化可以丰富课程内容，也是践行社会主义核心价值观的重要途径。红色文化与思想政治课的结合点颇多，比如：革命时期为最终实现民族独立和解放而进行的斗争，期间酝酿的革命精神内涵与思想政治课倡导的社会主义核心价值观中“民主”的内容相呼应。

习近平总书记强调，“革命传统教育要从娃娃抓起，既注重知识灌输，又加强情感培育，使红色基因渗进血液、浸入心扉，引导广大青少年树立正确的世界观、人生观、价值观”^[4]。习近平总书记还指出，要“引导和帮助学生把握好人生方向，特别是引导和帮助青少年学生扣好人生的第一粒扣子”^[5]。这便要求我们作为思想政治教育主阵地的高职院校专职教师充分发挥红色文化教育功能，应用好红色文化资源和红色革命基地，在青年学生群体中弘扬好红色文化、传承红色基因，培养学生的爱国主义情怀和树立坚定的理想信念，为青少年学生的成长扣好人生第一粒扣子，为社会塑造人才，为党和国家培养合格的建设者与接班人。

三、思想政治课教学与红色文化教育融合现状

结合我校实际情况分析红色文化教育融入思想政治课教学的现状。自从习近平总书记在学校思想政治理论课教师座谈会的重要讲话中指出“推动思政课改革创新要坚持理论性和实践性相统一”，我校就在思想政治课教学中进行了大量的改

革尝试，践行思想政治课“理论与实践一体化”教学方案，突出强调“以学生为中心”、“以成果为导向”的教学理念，积极探索以“红色文化”为主线、以“红色文化教育”为主导的课程理论与实践相融合的教学模式，引导学生参与课堂并发挥学生主体作用，让学生自发学习，自主探寻课外活动，丰富“第二课堂”，使学生在思想政治课学习中有更多的获得感和幸福感。

（一）创新理论课堂，增强文化认同

青年学生对红色文化的认识不足，甚至存在偏差和误解，对思想政治课的重要性认识不够。为纠正学生的这种轻视状况，以及增强学生对红色文化的认同，提高思想政治课学习的兴趣。我校将红色文化教育融入到常规的思想政治课教学中，通过学生在课堂上开展讲述“红色故事”、表演“红歌嘹亮”等小组活动，以润物细无声之态，浸透革命精神、爱国主义情感、理想信念教育。充分调动红色文化资源，组织协调好课堂学生活动，发挥红色教育功能，与思想政治课教学深度融合，无形中强化学生对思想政治课的兴趣以及对红色文化的认同。

（二）依托学生社团，开展红色活动

我校马克思主义学院指导下所创立的学生社团思政协会是一个以学生自主组建、自我管理，以马克思主义理论学习、弘扬红色文化、传承红色基因为主要内容的学生团体。思想政治课教学改革的尝试之一便是依托该学生社团开展实践活动，即丰富的“第二课堂”：组织学生举行纪念马克思诞辰一百周年诗词朗诵活动、庆祝中国共产党成立一百周年红色电影观赏活动、纪念“五四”运动一百周年红歌唱响活动等等，以及每年“九·一八”事变纪念日前后举行的“勿忘国耻·联合签名”活动。将活动内容与思想政治课的实践教学相结合，一方面强化红色文化教育的思想政治教育功能；另一方面也增加学生参加活动的积极性。

（三）成立宣讲队伍，推进红色教育

马克思主义学院成立了学生宣讲队，以思想政治实践教学教研室为引领，指派专职思想政治教师

担任宣讲队指导老师,负责宣讲学生的日常训练,在当地政府的支持下,在学校党委的领导下,共同打造校内思想政治实践基地,参与制作基地宣传板块的改造更新工作,推进党史学习教育,积极宣传与弘扬红色文化;同时,宣讲队积极参与学校、省市的各类宣讲活动。学校建立校内思想政治实践基地,是我校师生学习红色文化的重要场所,宣讲队负责展厅的接待讲解。学校还邀请省宣讲团红色文化宣讲主力来我校举办培训讲座,开展红色主题演讲比赛等活动。

(四) 突破院级屏障,打造红色走廊

我校教学与学生管理实行学院制和书院制相结合的模式,马克思主义学院承担全校公共必修课中思想政治课的主要教学任务,为打破学院与书院之间的“隔阂”,加强学院与书院的合作,马克思主义学院积极主动与思诚书院、崇礼书院、砺能书院等开展实践活动。与思诚书院共同打造红色文化走廊,开展红色书籍阅览活动、长征纪念日手工作品比赛活动,并将所获成果展示在红色走廊以扩大受众学生延续活动效果,逐步形成稳固地书院学生红色文化学习阵地;另外,马克思主义学院党支部与其他书院党支部合作开展红色文化讲座,党史知识竞赛活动,使思想政治课教学拓展到课堂之外的学生生活中。马克思主义学院还与其他学院合作共建“课程思政”研究项目,为红色文化教育更好地融入思想政治课教学提供更加宽广的平台。

(五) 建立校外基地,拓展红色资源

我校与当地红色文化教育基地,革命文物纪念馆,博物馆等建立实践合作基地,为学生的校外活动提供更多机会。如广州市越秀区文物博物馆,清远市博物馆,都属当地比较典型的革命文化学习和爱国主义教育基地,也是学生亲身参与体验红色文化的好去处。在课余时间,思想政治课教师也组织学生分组前往本地红色基地学习参观,如清远的思源园、向秀丽纪念馆和广州的中山纪念堂、三大会址纪念馆等等。随着疫情管控的加紧,学生外出活动受限,校外基地学习和红

色革命教育基地参观也改为了线上观看红色VR模式,并充分调动学生的热情,利用学习强国等平台开展“打卡红色景点”线上活动,同时将学生的学习积分计入思想政治课的实践学分中,以强化红色文化教育和思想政治课的有效融合。

四、进一步融合模式的探索

(一) 融合过程存在的不足

在课堂上开展学生活动时,选取的“红色故事”是零散的、碎片式的,难以成为一个体系。在课外开展社团活动时,涉及面不够广,参与的学生人数不多,与书院合作开展红色文化活动虽然学生数量较多,但由于管理方面的困难,类似活动开展频率并不高。校内基地的建设也受到人力和经费等影响,还停留在比较简易的宣传文字与图片展示阶段,虽然配置了多功能电脑和投影屏幕,可放映红色文化影视和短视频以及学生演讲作品,但是现场体验感还不够强烈,能让学生参与的程度不够深。校外基地的真正使用率不太高,受到疫情影响,其作用更是发挥不大。

总而言之,在将红色文化教育融入思想政治课教学的改革尝试过程中,发现存在这几方面的问题:配套机制不完善、指导力度不够、管理体系不灵活、经费有限、时空受限,这是现实状况,也是需要进一步加强和改进的地方。

(二) 融合模式的进一步探索

1.整合资源,建立红色文化数据库,促进红色文化教育数字化,提高传播时效性和广泛性以及便利性。网络信息化时代,思想政治课教学从以往传统的理论知识讲解和课堂授课走向更广阔的课外实践教学,开展“第二课堂”,利用数字化教学手段和信息化教学平台,拓展授课渠道,加强师生互动交流。目前,我校红色文化融入思想政治课教学的模式比较单一而且零散,为增强红色文化教育在思想政治课教学中的价值引领作用,更好地发挥其功能,可尝试建立专门的红色文化资源库。

2.打造动态红色文化馆,疫情背景下,红色文化教育基地的开放程度和使用频率大大降低,为

确保学生安全，思想政治课教学也改为线上参观红色 VR 形式，但它的体验感和动态感以及真实感不如亲临现场。若能利用已有的校内实践基地空间，打造动态的红色文化展馆，运用虚拟化情景让学生亲身感受红色文化的魅力，其体验感和获得感将更强，在保障经费的基础上，可尝试此法，我们也正在向动态模拟场景方面努力。

3. 建立完善的体制，这既包含学校层面的管理体制的灵活变动，也包含思想政治课教学及其配套机制的改进。一方面确保学生开展红色文化实践活动的学时与学分对应，另一方面确保教师组织协调学生开展课内课外红色文化活动的课时与课酬匹配，再有就是保证活动开展连续性和统一性，需要高屋建瓴，从更高的制度层面得以落实。

参考文献

- [1] 习近平. 在河南考察时强调 坚定信心埋头苦干奋勇争先 谱写新时代中原更加出彩的绚丽篇章[N]. 人民日报, 2019-09-19.
- [2] 何虎生, 李文苓. 新时代充分发挥红色文化育人作用的逻辑前提、思维方法和具体路径[J]. 思想教育研究, 2021(12):128-132.
- [3] 梁罡. 将红色文化融入高校意识形态教育[J]. 中国高等教育, 2021(7):31-33.
- [4] 中央党史和文献研究院. 革命传统教育要从娃娃抓起(新论)[N]. 人民日报, 2021-06-25.
- [5] 习近平. 做党和人民满意的好老师——同北京师范大学师生代表座谈时的讲话[N]. 人民日报, 2014-09-10.

Reflections on the Integration of Red Cultural Education into the Teaching of Ideological and Political Courses in Higher Vocational Colleges

OUYANG Juan, ZHANG Xue-ting

(Guangdong Lingnan Institute of Technology, Qingyuan, Guangdong 511500)

Abstract: This article mainly studies the integration of red culture and ideological and political teaching. Red culture is a cultural form that the CPC has led the people of all ethnic groups to form and enrich in the course of struggle in the historical stages of revolution, socialist construction, modernization and development, and is combined with the excellent traditional Chinese culture. It is an important part of the socialist culture with Chinese characteristics. The ideological and political course is the main position for cultivating young students' patriotism and firm ideals and beliefs, and it is also the main way to carry forward the red culture and inherit the red genes. This article attempts to analyze the current situation of the integration of red culture into ideological and political teaching from the actual situation of the school, and explores the path to better integrate red culture education into ideological and political education through teaching, practice, clubs, bases, academies and other channels, and effectively play a role. The value-leading role of red cultural education.

Key words: red culture; ideological and political teaching; integration

课程思政背景下高校体育教学改革与实现路径

罗 智

(广东岭南职业技术学院, 广东 广州 510663)

摘要: 随着我国经济社会发展水平的提升, 高等教育领域实现了巨大的发展和进步。为了进一步凸显高等教育教书育人的职责和目标, 课程思政的提出有效弥补了以往我国高等教育体系中思政教育体系所存在的诸多问题和漏洞, 能够从高校各课程对大学生群体进行思想政治教育。基于此, 本文主要围绕课程思政背景下如何实现高校体育教学改革进行深入的探索, 希望能够充分发挥高等教育体育教学的目标, 在实现体育强国战略的同时, 为学生的全面发展和思想政治教育的完善奠定基础。

关键词: 课程思政; 高校体育; 教学; 改革

中图分类号: G641 **文献标识码:** A **文章编号:** 粤内登字 O-L0150275(2022)04-0013-05

引言

近年来, 我国高等教育体系中越发重视课程思政的改革, 对现有高校教育内容和教育体系进行全面革新和优化, 其中大学体育教学活动既能强化大学生的体能素养水平, 增强学生体育经济能力, 也能在体育教学中全面贯彻课程思政思想和理念, 以体育教学为基础提升大学生的道德素养和思想水平。因此本文针对课程思政背景下高校体育教学改革与实现路径进行深入的研究有重要的意义和价值。

一、课程思政背景下实现高校体育教学改革的重要意义

(一) 实现课程思政以及高校思政教育的目标任务

在现有高校体育教学体系中实现课程思政的改革与发展, 能够进一步弥补当前体育教学领域育人机制存在的问题和漏洞, 进一步发挥思政教育的特殊效果, 能够在体育教学中始终明确正确的思想政治方向, 并不断拓展思政教育的开展形

势, 让思想政治教育能够在高校体育课程体系中进行全面渗透, 加深思政教育的广度和深度。与此同时, 在课程思政理念的引导之下, 对高校体育教学体系进行改革能够在体育教学中实现良好的德育效果, 在助推当代大学生群体身体素质和体育技能全面提升的同时, 确保大学生思想认识层面也能受到积极正向的影响, 对此需要高校体育教师在体育教学开展过程中积极探索思政教育与体育教学内容相契合的部分, 并将课程思政理念在教学过程中进行全面渗透。

(二) 推进高校体育教学改革与创新

现如今我国很多高校在开展体育课程教学时, 教育模式和教学方法往往相对落后, 特别是受到大学生教育体系的影响, 很多教师过于重视学生的体能测试水平以及体育教学过程中的纪律性效果, 进而对学生的体育运动能力和专业技能水平提出了过高的要求, 并没有重视体育教学中运动思想和精神的引导与传输。此类相对落后的教学方法让更多的学生逐渐丧失了对体育学习的积极

收稿日期: 2022-06-20

作者简介: 罗智 (1982 年-), 男, 广东省兴宁人, 讲师, 硕士。研究方向: 体育教育。

基金项目: 广东岭南职业技术学院 2021 年度校级教育教学改革与研究一般项目“课程思政理念下高职体育公共课‘健体育魂’的教学研究”。

性和主动性，只要求自身掌握基本动作即可。久而久之则难以充分发挥高校提升教育的价值和内涵。因此以课程思政为主要背景，推进高校体育教学的改革能够帮助现有高校体育教育的教学模式和教学目标实现新的发展，全面提升课堂利用效率，同时也能切实转变以往高校体育教学过程所存在的问题和弊端。在帮助大学生了解体育知识提升运动能力的同时，进一步强化理论基础，促进个人道德素养水平的发展。

（三）助力高校完成人才培养的总体目标

近年来随着我国高等教育体系的全面化发展，课程思政的改革背景备受重视，高校体育教学中教师需要始终强化培养高素质人才的教育目标，在教学过程中始终贯彻和落实课程思政教育理念，体育课程的教学中更加积极主动的增加符合课程思政理念并涵盖道德规训成效的授课内容和思政内容，让高校体育教学切实成为实现课程思政教育的良好平台和重要媒介。在教育过程中不断强化体育教学活动对大学生群体价值观的影响与塑造，进一步实现人才培养的目标和功能。教师需要积极完善和创新高校体育教学内容和指导方法，有效激发大学生群体的道德素养和责任意识，让学生能够在体育课程的学习过程中形成更加健全完善的人格品质，并始终坚持社会主义核心价值观的引导，有效规范自己的行为 and 举动。

二、课程思政背景下高校体育教学改革的主要目标

（一）培养学生合作意识和团队意识

现如今，很多学生的团队合作意识和协作精神有所欠缺，更加倾向于以个人的能力和水平完成某项工作或任务内容，而在体育活动中则更加强了不同个体之间的密切合作和协调配合，因此在高校体育教学过程中，教师需要以德育任务和体育教学任务为基础，让学生能够参与到更加丰富多彩的体育竞技活动之中，积极举办足球、长跑等比赛项目或活动项目，让学生能够在参加体育教学活动的过程中，明确团队合作的重要性，切实强化学生群体的团队合作意识和集体协作精

神，同时也能促进学生之间的互动交流，帮助大学生群体形成更加积极向上的人际交往关系。

（二）提升学生的竞争与自控意识

在新时代背景下，高校体育教学活动为了进一步实现改革，需要不断强化对学生竞争意识和自控意识的培养，让学生能够在参与课堂教学和体育项目训练的过程中能够始终按照教师所规定的课堂纪律和言行规则开展活动。在参与体育学习和不同体育赛事训练活动的过程时，学生可以积极接受外界的监督与指导，例如裁判、观众以及其他同学等等，帮助学生逐渐养成遵守规则和行为规范的良好习惯，教师要保证体育竞赛项目的公开性和公正性，让大学生们逐渐认识公平化竞争的意义和价值。在体育活动和竞赛项目中，逐渐提升大学生的抗压能力和自控能力，让学生能够在体育活动过程中逐渐克服身心压力，找到学习与体育活动之间的平衡点，同时也可以从体育教学的思政教育内容中得到重要的指导和规训。

（三）充分激发大学生的爱国热情

开展现代体育教育最主要的职能要素在于为学生传授带有本土特色的体育文化，旨在进一步培养大学生群体的爱国热情，提升学生的民族归属感。体育教师在教学开展过程中需要始终坚持课程思政的教育理念，在讲授体育方面理论知识时可以应用带有强烈爱国主义色彩的素材、案例、人物典型等，对学生进行熏陶和影响，帮助学生切实强化民族精神和民族自豪感。除此之外，高校体育教学中教师完成体育技能练习讲授和活动之后，可以为学生专门讲解一些关于我国竞技体育的发展以及该项目在奥运会上屡获奖牌的先进榜样事迹，将其作为体育教学中课程思政理念实现的重要教育内容之一，促进大学生群体不断明确社会价值和个人道德素质的重要作用。

三、课程思政背景下高校体育教学改革与实现的基本路径

（一）充分认识高校体育教学中实现课程思政改革的作用和价值

为了实现高校体育教学的改革，需要全面践

行课程思政的教育理念，并在教学活动开展过程中全方位融入思想政治教育，让其能够充分发挥课程思政的作用和价值。对于高校体育教师而言，首先需要保证在思想认识层面，全面了解课程思政理念，认识到课程思政教育对高校体育教学改革的重要推动作用和价值，避免受到错误认知的影响，认为体育教学与高校思想政治教育工作相距甚远，进而对课程思政教育理念心生排斥，导致高校体育教学改革迟迟难以实现。由此可见，高校体育教师需要切实强化对于课程思政的重要认识，明确课程思政与高校体育教学改革之间的联系性，在强化对大学生群体进行运动精神培养的过程中，注重思想政治方面的人文精神的栽培。

(二) 应用多媒体设备实现线上与线下沟通和互动

近年来高校线上教学越发普遍，应用范围广泛，这也使得很多高校积极拓展线上教学资源 and 教学平台。在高校体育教学的开展过程中，需要充分应用各类多媒体设备和平台实现数字化的教学体系，搭建师生之间的良好沟通和交流渠道，并以此作为实现课程思政改革和体育教学改革的重要路径和方法之一。在教学方面，教师首先需要积极应用各类网络设备，应用线上教学平台和教育资源全面构建内容丰富的线上教学资源体系，进而弥补单纯的线下教学不足。在此方面主要是由于单纯依赖体育课程的授课教学，难以充分满足学生对于体育技能部分专业动作的学习和了解，因此教师可以应用线上教学体系，将教学资源上传到平台之中，提前给学生布置自学任务，让学生应用线上教学视频等内容提前了解授课体系，并针对具体的运动动作等进行反复观看和了解、记忆，提高体育课程教学的整体质量和效率。除此之外，教师也可以在打造线上教学体系的过程中，以更加生动有趣的形式展现思想政治教育的重要内容，在进行授课资源的补充和完善时要积极应用思想政治教育以及价值观引导等重要内容体系，不断丰富教学素材，让学生在享受线上教学平台便利的同时强化与教师之间的交流，助推

学生核心价值观的养成。

(三) 注重理论知识与典型案例的有效融合

课程思政背景下，高校体育教学活动的开展需要以各类体育方面的理论知识为基础，教师需要融合新时代背景下的体育竞技精神，为学生讲解积极向上的体育思想理念，实现教育的价值，并帮助学生逐渐养成思辨的良好意识。与此同时体育教师也可以将课程思政教材和授课内容中的理论知识，结合体育精神进行讲解，让学生明白在体育竞技活动中也能深刻体现助推国家经济发展和文化传承的重要作用和价值，让学生全方位了解体育精神的新时代内涵，加强学生学科理论知识素养。

另一方面，在授课过程中可以积极应用各类案例和人物事迹作为课程思政授课讲解的主要媒介，现如今很多学生喜欢篮球、足球等体育活动，体育教师在开展授课时，可以以此类竞技项目的优秀运动员事迹为核心，充分发挥偶像的带动作用，让学生能够全方面提起对该课程学习的热情和兴趣，在授课过程中教师可以为学生讲解运动员训练的经典案例等等，并从中深入渗透思想政治教育的主要理念，深入挖掘运动员们能够成功的原因，如刻苦训练、坚持不懈等等，让学生更加坚定自身的未来发展目标，全面树立道德价值观；也可以让学生观看奥运会等重要比赛赛事，体会运动员们为国拼搏的爱国情怀，帮助学生全方面体会爱国热情，受到爱国主义情怀的熏陶与感染。

(四) 不断强化体育教师的课程思政教育意识

在体育课程的教学活动开展进程中，教师始终发挥着重要的作用，教师也是课程思政背景下实现高校体育教学改革的主要执行者之一。对于此高校方面需要注重对体育教师综合能力、职业能力以及政治素养等多方面要素的选拔与强化，积极引导体育教师了解课程思政的教育理念，真正体会和感受新时代背景和课程思政背景下高校体育教学的内在价值，对社会主义接班人培养的强烈自豪感。在进行体育教师能力与素养培训时，

可以首先以思想政治意识的培养作为主要核心,让教师彻底理清思政教育的意义并做到深入了解,让教师能够不断丰富自身的思政知识和现有知识思想体系,促进教师政治思想水平和政治觉悟的全面提高。此外,要强化对教师教育能力和教育水平的提高,现如今很多教师虽然认识到课程思政背景下对于高校体育教学改革的作用,但是受到自身教学经验和教学理念的影响,思想政治教育要素与体育教学融合度不佳,在此方面高校可以结合思政理念与体育教学之间的融合教学技巧进行有针对性的培养与培训,让教师能够有效把握二者之间的联系性,充分发挥高校体育教学改革的作用。

(五) 优化现有高校体育教学评价体系

高校体育教学活动的开展离不开课程评价体系的全面评估,通过课程评价体系也能让教师了解学生的学习水平、学习效果,并依靠评价结果对教学活动和教学内容进行优化。对于高校体育教学活动而言,课程评价体系尤为重要,能够确保整个体育教学活动“有法可依”,避免出现盲目授课的情况。在课程思政的背景和理念之下,教师在开展体育教学活动时可以强化德育要素的评价,这也是在以往体育领域专业技能和动作等评价体系和标准的基础上,再次增加和强化了立德树人的教学目标,切实提高了体育教学活动的科学化和规范化效果。高校体育教师在确定教学评价体系时,需要始终坚持实用性原则和有效性原则,积极融入课程思政理念,对现有评价体系进

行优化和升级,确保现有的教学评价标准能够全面评估学生的学习能力、发展潜力以及思想道德素养的综合性水平,确保学生的思想政治理念能够在高校体育课程教学的过程中能够全面提升,真正实现高校体育教学的育人职责。

结论

总而言之,在课程思政的背景下,高校体育教育活动应该更加顺应课程改革和课程思政的潮流,将思想政治教育 with 高校体育教学活动紧密联系,实现对现有体育教学的改革与发展。深入探索了课程思政背景下高校体育教学改革与实现路径,旨在能够进一步推动我国高校体育教学活动的改革与发展。

参考文献

- [1] 唐运昆,刘懿翀,吴国天,等.课程思政背景下高校体育教学改革的思考与实践[J].现代职业教育,2021(6):34-35.
- [2] 王秀芝.课程思政背景下高校体育教学改革的研究与实践[J].体育画报,2020(18):137,139.
- [3] 胡华东.基于课程思政理念的高校体育教学改革途径[J].文存阅刊,2021(16):94-95.
- [4] 李林."立德树人"背景下高校体育课程思政教学实践研究——以湖南信息职业技术学院为例[J].大学,2021(5):90-92.
- [5] 贾秦,王兴玉,李勇彬.高校体育课堂思政教育与体育人才培养的探索研究[J].教育教学论坛,2020(52):51-52.
- [6] 王玥.高校思政教学的挑战与机遇[J].山西青年,2019(6):273.

(下转第 25 页)

高职院校专业课“课程思政”教学设计研究与实践

——以审计基础与实务课程为例

黄淑芬

(广东岭南职业技术学院, 广东 广州 510663)

摘要:“课程思政”就是要求所有课程都要发挥思想政治教育作用,用好课堂教学主渠道,在专业课中融入思政元素,落实立德树人的教育根本目标。本文基于成果导向的《审计基础与实务》课程教学目标,结合审计行业特色及审计精神,构建“三维度、六方面”课程思政目标,开展课程思政教学设计,探索创新课程思政建设模式、方法路径和课程思政教学评价方式,实现课程思政育人工作贯穿教育教学全过程。

关键词:课程思政;教学设计;思政元素

中图分类号:G641 **文献标识码:**A **文章编号:**粤内登字 O-L0150275(2022)04-0017-04

一、前言

课堂是教学的主阵地,习近平总书记在全国高校思想政治工作会议上指出:“要用好课堂教学这个主渠道,思想政治理论课要坚持在改进中加强,提升思想政治教育亲和力 and 针对性,满足学生成长发展需求和期待,其他各门课都要守好一段渠、种好责任田,使各类课程与思想政治理论课同向同行,形成协同效应^[1]。”由此可知,“课程思政”就是要求所有课程都要发挥思想政治教育作用,用好课堂教学主渠道,在专业课中融入思政元素,落实立德树人的教育根本目标。

《审计基础与实务》课程是大数据与会计专业的一门专业核心课程,是一门集审计理论与审计实务于一体的课程。旨在引领学生通过对审计基

础知识与审计实务的学习,能熟练掌握审计工作规范、审计工作过程、审计工作方法及运用这些方法对各业务环节具体审计、最后形成审计报告等一系列内容。同时,经济越发展,审计在社会主义市场经济中地位和作用就越重要,此课程既承担了审计人员审计职业技能培养,也承载了实现审计人员德育目标的重要任务。因此,本文根据《审计基础与实务》课程的内容和特点、思维方法和价值理念,结合审计行业结合审计行业特色及审计精神,在教学过程中融入思政元素,以期有效实现“知识技能目标与德育目标”双目标协同效应的课堂教学的育人功能。

二、深挖思政元素,构建课程思政目标

(一) 课程思政目标设计思路

收稿日期:2022-10-14

作者简介:黄淑芬(1979年-),女,广东五华人,讲师。研究方向:会计与审计。

基金项目:2021年广东省高等职业教育教学质量与教学改革工程(教育教学改革研究与实践项目“成果导向下‘专思创’三融合的专业课程教学改革与实践研究”(GDJG2021168);广东高职教育财经类专业教学指导委员会2021年度教育教学改革立项课题“高职学生线上个性化学习的教学资源建设与实践研究—以《审计基础与实务》在线开放课程为例”(CJ202121);广东岭南职业技术学院2020年精品开放课程建设立项项目“审计基础与实务”(2020JPKC003);广东岭南职业技术学院2022年度校级课程思政示范课程建设项目“审计基础与实务”(KC-SZ202223)

大数据与会计专业主要培养面向企事业单位、事务所专业机构，从事出纳、会计核算、ERP 系统维护、代理记账会计、统计分析、审计等业务管理人员，本课程是学生第四学期的一门专业必修课程，课程直接对应会计师事务所审计业务工作岗位，作为一名审计人员，是国民经济健康安全运行的“免疫系统”的忠诚守护者与执行者，就应具备“依法、求实、严格、奋进、奉献”的审计精神，恪守审计职业操守、坚守审计职业道德，践行审计人员核心价值观。因此，《审计基础与实务》课程立足于专业人才培养目标和课程目标，注重专业与产业的有效对接，结合审计行业特色及审计精神，深入挖掘课程的德育内涵和思政元素，从“家国情怀、职业精神、团队精神”等三个维度为主线，充分挖掘课程思政元素，教给学生诚信为本、操守为重、规范严谨、团队合作的职业素养，树立爱国敬业、民族自信的家国情怀，由此更好地在职业能力培养为核心的同时，更加注重学生的学习能力、岗位创新能力、审计职业道德养成、工匠精神的培养。设计思路见图 1。



图 1 《审计基础与实务》课程思政目标设计思路

(二) 课程思政目标的具体设置

在对课程的整体设计、对课程知识点所蕴含的思政元素进行梳理的基础上，凝练成三维度、六方面的课程思政培养目标，成为课程思政主线，三维度是“家国情怀、职业精神、团队精神”，六方面是“文化自信、制度自信、诚实守信、工匠精神、团队合作、岗位创新”，并将做人做事的基本道理、审计职业道德和行为规范、社会主义核心价值观、弘扬传统文化、增强文化自信、民族自信和制度自信，分层次、有计划、潜移默化地融入教学全过程。具体见图 2。

思政元素 ⇨ 课程思政目标支撑矩阵

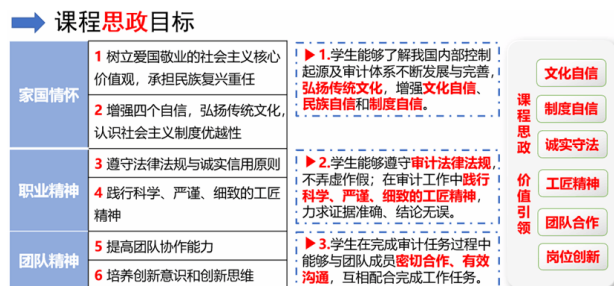
工作任务	学习情境	预期学习成果	与教育育人契合知识点	融入的思政元素	课程思政目标						
					1	2	3	4	5	6	
项目一 走进审计	模块一审计职业认知 模块二审计工作环境认知 模块三审计基本原理	能掌握审计目标、审计程序、审计证据及审计工作底稿等注册会计师审计基本流程、经济决策过程。	1. 了解审计职业道德基本原则 2. 理解审计责任及审计责任 3. 讲述我国审计及发展史、审计作用日趋重要、经济发展历程	1. 社会主义核心价值观 2. 诚信教育、诚信教育 3. 传统文化教育、增强学生文化自信、培养家国情怀	√		√				
项目二 计划审计	模块一接受审计业务 模块二评估审计风险 模块三编制审计计划	能运用风险导向审计理念完成审计计划阶段的风险制定任务，并编制总体审计计划工作底稿。	1. 了解最新发生的舞弊案例，了解被审计单位及其环境并评估重大错报风险，并进行控制、诚信教育 2. 通过实施审计计划阶段全流程工作要点，进行踏实工作作风及良好职业操守教育 3. 小组协作完成实践全过程及成果展示	1. 社会主义核心价值观 2. 诚信教育、诚信教育 3. 传统文化教育、增强学生文化自信、培养家国情怀			√	√	√		
项目三 执行审计	模块一货币资金审计 模块二销售与收款循环审计 模块三采购与付款循环审计 模块四其他业务循环审计	能执行内部控制测试程序，编制测试工作底稿，得出正确内部控制审计结论。	1. 介绍我国内部控制起源，宣传传统文化；介绍中国特色社会主义制度激发生命文化的发展，促进审计体系不断完善，增强制度自信 2. 执行业务循环内部控制测试的实务数据繁多、量大，进行职业专注、精益求精的工匠精神教育 3. 小组协作完成实践全过程及成果展示	1. 传统文化教育，增强学生文化自信 2. 培养学生敬业、精益求精和创新的工匠精神 3. 培养有效沟通能力和团队精神	√	√	√	√	√	√	√
项目四 完成审计	模块一差异调整和试算平衡 模块二出具审计报告	能对各业务循环执行实质性程序，编制相应审计工作底稿，得出正确审计结论。	1. 对行业循环实施实质性程序数据繁多、量大，进行职业专注、精益求精的工匠精神教育 2. 风险项目执行程序，强调审计过程中违反法律法规将会承担的审计责任，进行职业操守及踏实工作作风教育 3. 小组协作完成实践全过程及成果展示	1. 社会主义核心价值观 2. 诚信教育、诚信教育 3. 传统文化教育、增强学生文化自信、培养家国情怀			√	√	√	√	√
项目四 完成审计	模块一差异调整和试算平衡 模块二出具审计报告	能整理分析所获取的审计证据及编制的工作底稿，形成正确的审计结论，撰写审计报告。	1. 对所有编制的工作底稿，审计过程进行归档整理，给出审计意见，进行职业专注、精益求精的工匠精神教育 2. 小组协作完成实践全过程及成果展示	1. 培养学生敬业、精益求精和创新的工匠精神 2. 培养有效沟通能力和团队精神	√		√	√			

图 2 《审计基础与实务》课程思政元素支撑思政目标矩阵

三、强化价值引领，创新课程教学模式

(一) “全过程育人”教学模式的设计思路

课程思政建设贯彻“全过程育人”理念，坚持立德树人，以“德技并修、全面发展”的育人理念为主线，以会计师事务所审计业务工作岗位能力需求为导向、专业教学标准为依据，注重专业与产业的有效对接，在职业能力培养为核心的同时，更加注重学生的学习能力、岗位创新能力、审计职业道德养成、工匠精神的培养。通过模拟企业审计项目、审计过程，采用成果导向 + 任务驱动教学策略和线上线下混合式教学方法，依托审计综合实训软件、企业经营管理虚拟仿真综合实训软件结合手工实训，形成“校所共导、三位融合、四阶递进”的教学模式。借助多种信息化教学手

段和丰富的教学活动，针对教学全过程开展“五维度过程”评价，以实现培养“德技并修、全面发展”的创新型审计人才。如图3所示按照课程项目教学的实施过程，遵循教育教学和学生成长规律，在知识传播中强调价值引领，在价值传播中凝聚知识底蕴，在课程知识体系中贯穿价值引导，并将育人贯穿课堂教学“课前、课中、课后”全过程。

创新的教学模式



图3 《审计基础与实务》课程教学模式设计

(二) “全过程育人”教学模式的实施过程

课程采用成果导向+任务驱动教学策略和线上线下混合式教学方法，详细设计知识点或技能点所蕴含的思政元素，搜集典型材料，设计课程思政目标的实施途径，通过“进、学、练、强”等教学环节，将价值塑造潜移默化地融入教学全过程中，其课程思政教学方法主要有典型案例法、故事讲述法、职业体验法、观看纪录片、职场宣传片等。

课前，通过自主查阅本课程开放在线教学平台发布的课前导学任务，按任务清单内容完成课前讨论、预习，通过小组互助，引导学生团队合作学习，教师进行课前评价；课中，教师讲解流程规范，演示填制底稿技术要点；学生角色模拟体验流程，填制技巧反复练习，达到熟能生巧，将底稿填制关键步骤以图片或微视频形式上传教学平台，实现教学过程的评价；课后通过完善拓展环节和课前导学准备，并进行全过程评价，提升学生学习主动性。

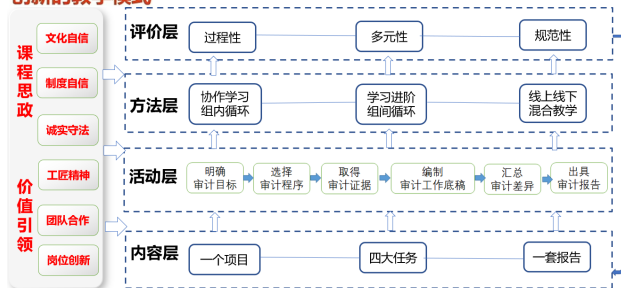
教师在教学过程中，自然的穿插工匠精神认知，强调审计工作要脚踏实地，从小事做起，不忽略核实一个数据、不漏看一本账簿，自觉养成

学生的“岗位专注、精益求精、坚持不懈”的工匠意识，培养学生的“匠心”和“匠技”，明确“匠人”的职业定位，为审计工作后备人才培养奠定基础。

通过走进职场，让学生更能领悟到“审计不仅是同数字打交道，更重要是和人打交道”，“同一个问题，前提假设不同，环境不同，答案就不同”，审计问题及其解决方法存在着很多不确定因素。因而，培养创新思维和创新技能，能引导学生快速认识新的问题，并学会从其内在机理及相关环境变量着手思考应对之策。

以审计风险知识点的教学环节设计为例：

(1) 教学目标。以“诚实守信”为主题的主线贯穿于审计风险知识的教学全过程。(2) 教学实施。①感知：结合世界最大的会计师事务所安达信因为安然公司造假而荣誉尽毁的案例，讲解审计风险模型应用以及审计责任，让学生感受诚信为本、操守为重、实事求是、依法执业的重要性。②体验：学生以企业真实的财务舞弊案例为背景，以情景剧形式进行作品展示，引起学生情感体验，加强社会主义核心价值观感悟。③升华：课间向学生播放瑞华会计师事务所员工改编的歌曲，随音乐唱起“他有天的视野、海的胸怀、山的肩膀，他要问诊经济、把脉市场、为国勇担当，一张报告波动全球K线势无挡……”，让学生感受到注册会计师背负的使命与荣耀。(3) 教学成效。能正确实施风险程序以及了解违反诚信原则所需要承担的法律风险，树立正确的社会主义核心价值观。

四、探索测评方法，构建有效测评体系

课程突破了任课教师单一评价的传统模式，设定了校内教师评价、事务所导师评价、学生互评、审计软件测评等多元评价机制，即学校教师与事务所导师共同制定知识、技能、素质三方面内容的课程考核方案，包括评价内容、权重、评价方式等；课程教学中由教师评价+组间互评+计算机测评+导师评价，最终确定课程成绩。对于学生素质评价，结合课程思政目标，以任务为载体，学生、教师、导师三方协同，采用线上线

下相结合的方式对学生“文化自信、制度自信、诚实守信、工匠精神、团队合作、岗位创新”的养成进行全过程评价。

《审计基础与实务》课程评价标准与评价方式

工作任务	专业知识和技能合格的评价标准 (60%)	德育培养合格的评价标准 (40%)	评价方式			
			学生 自评	教师 评价	软件 测评	导师 评价
项目一 走进审计 (30%)	1.能认知审计 2.能阐述审计目标和审计程序 3.能掌握审计证据获取方法 4.能掌握审计工作底稿编制要求	1.能认知诚实守信、踏实严谨在审计行业的重要性(法制、诚信) 2.能总结我国审计制度的优点,能正确预测我国审计的光明前景,增强制度自信	√	√		
项目二 计划审计 (20%)	1.能掌握审计业务约定书基本内容 2.能掌握确定重要性水平的方法 3.能掌握判定审计风险的方法 4.能编制总体审计计划工作底稿	1.能正确描述审计计划阶段连续反馈原则所应承担的法律责任,树立正确的社会主义核心价值观 2.能根据风险不断改善审计程序,能团队协作,享受完成计划阶段任务的成就感,培养爱岗敬业的工匠精神	√	√	√	√
项目三 执行审计 (30%)	1.能掌握穿行测试程序,编制测试工作底稿并给出审计结论 2.能执行各业务循环重点账户的实质性程序并编制相应审计工作底稿,给出审计结论	1.能正确评价我国内部控制发展历史,对我国内部控制发展满怀希望 2.能根据制度缺陷不断改善审计程序,能团队协作,享受完成内部控制测试任务的成就感,培养爱岗敬业的工匠精神 3.能准确找出项目任务中的舞弊点,告知团队成员分析后果,正面肯定法制、诚信的重要性 4.能根据审计程序不断改善审计工作底稿,享受完成各项工作底稿的成就感,培养爱岗敬业的工匠精神	√	√	√	√
项目四 完成审计 (20%)	1.能对所有编制的工作底稿、审计证据等进行归档 2.能根据前期审计结论,给出审计意见,并撰写审计报告	1.能对审计资料逻辑出具审计意见,享受出具审计报告的成就感	√	√	√	√

图 4 《审计基础与实务》课程评价标准与评价方式

五、结语

大数据与会计是一门传统的学科,在人类经济发展史上占有重要的地位,人类经济越发展,会计就越重要,审计也就更重要。新时代,国家经济建设飞速发展,审计作为党和国家监督体系的重要组成部分之一,要求审计人员要更好把握审计实质,更加注重自身的观念、素质和责任感,《审计基础与实务》课程承担了审计人员职业技能与职业素养双重目标的培养任务,在德育目标培

养上,要认真梳理课程知识点和技能点,挖掘其中蕴含的审计职业、精神内涵,设计典型素材与融入方式,切实将“思政”的“盐”融入专业教学的“汤”。

参考文献

- [1] 习近平在全国高校思想政治工作会议上强调:把思想政治工作贯穿教育教学全过程开创我国高等教育事业发展新局面[N].人民日报,2016-12-09.
- [2] 张奕奕,李晓培.课程思政视域下高职课程改革的探索与实践[J].太原城市职业技术学院学报,2020(9):133-137.
- [3] 盛庆辉,刘淑芹.以学生为中心的课程思政建设探索[J].中国大学教学,2021(11):46-50.
- [4] 刘金鑫.思政元素在《审计学》课程中的应用探讨[J].知识经济,2020(12):151-153.
- [5] 牛一鸣,李姣姣.审计课程思政教学设计与内容探讨[J].山东纺织经济,2021(9):50-52.
- [6] 马亚男.审计文化建设主要内容的传统文化根源[J].新会计,2010(9):38-41.
- [7] 丁慧茹.中国传统文化对审计的影响分析[J].会计之友,2014(16):94-97.

Research and Practice on the Teaching Design of "Ideological and Political Education of Specialized Course" in Higher Vocational Colleges

HUANG Shu-fen

(Guangdong Lingnan Institute of Technology, Guangzhou, Guangdong 510663)

Abstract: "Ideological and political education in curriculum" requires that all courses should play the role of ideological and political education, make good use of the main channel of classroom teaching, integrate ideological and political elements into professional courses, and implement the fundamental goal of education of morality and talent. This paper is based on the teaching objectives of the results oriented "Fundamentals and Practice of Auditing" course, combined with the characteristics of the auditing industry and the auditing spirit, to build the "three-dimensional, six aspect" curriculum ideological and political objectives, carry out the curriculum ideological and political teaching design, explore innovative curriculum ideological and political construction models, methods and paths, and curriculum ideological and political teaching evaluation methods, so as to achieve the ideological and political education work throughout the whole process of education and teaching.

Key words: ideological and political education in curriculum, teaching design, ideological and political elements

红色基因融入高校学生党建工作新思考

刘天贵

(广东岭南职业技术学院, 广东 广州 510663)

摘要: 红色基因是一种文化基因, 是中国共产党人的灵魂, 是一种稳固的革命文化视域。它嵌入和表现了中国共产党所创建的革命文化。红色基因包含着理想、信念、原则、革命精神, 这些都在红色文化中得以体现。也就是说, 红色基因的文化功能在形成、发展和功能上都与红色文化相吻合。因此, 红色基因的融合与传承, 就成为红色文化在以文化人与文化管理中的重要角色。同时, 红色基因也是中国共产党人的政治思想与理想信仰的纽带, 而中国共产党的这种精神正被不断地重复和传播。因此, 融合与继承红色基因, 已经成为党的伟大事业中不可或缺的一环。习近平总书记强调, 要对全党进行教育和领导, 要把红色基因和共产党人的血脉传承下去; 要永远坚持革命的坚韧, 把革命者的思想推向新的道路、新的时代。高校学生党建工作是大学生党员教育、培养和发展的一种特殊的政治工作。本文就红色基因融入高校学生党建工作的作用与途径进行了分析, 以供参考。

关键词: 高校; 学生党建; 红色基因; 融合策略

中图分类号: G641 **文献标识码:** A **文章编号:** 粤内登字 O-L0150275(2022)04-0021-05

引言

党的十九大报告中提出: “基层组织” 是党政治路线、方针政策、决策、活动的根本。要加强建设企业、农村、政府、学校、科研机构、街道社区、社会组织等组织建设, 强化政治功能, 组织和传播我们的思想, 贯彻我党的决策, 领导、团结和调动基层人民, 推动我国的改革和发展。高校是培养人才、科研、文化遗产、为社会服务的重要基地。高校党建工作是落实党的教育方针、树立道德、育人的根本任务, 是实现党的教育方针、教育目的的根本保障。而红色基因是中国共产党人继承的革命精神和信念, 它在培养大学生爱国情怀、树立“三观”、增强“四个自信”方面起着举足轻重的作用。当前高校学生党建工作中存在着工作方法单一、内容单一、党建工作普遍

化、党建工作理论知识等方面的问题, 本文针对这些问题, 提出了具体的几点建议。

一、红色基因融入高校学生党建工作的意义

(一) 促使学生端正三观

首先, 是把革命文化、革命精神与先进文化有机地结合起来, 能使大学生能够树立正确的世界观。随着人们的物质生产、经济活动、政治生活、文化娱乐、生态环境等都在不断地变化, 部分大学生的历史唯物主义思想和共产主义思想也在不断地动摇。将红色基因与大学生的党建工作结合起来, 既能坚定信仰, 又能追求理想, 又能在坚持唯物主义、坚定共产主义理想的前提下, 创新地坚持物质第一性的同时, 积极发挥主观能动性, 努力在学习和研究中掌握最新科学技术和

收稿日期: 2022-10-20

作者简介: 刘天贵 (1983 年-), 男, 湖南省益阳市人, 中级。研究方向: 人力资源管理。

基金项目: 广东省高等学校党的建设研究会 2021 年党建研究项目“党建引领下红色基因融入高职院校学生社区教育的实践与探究” (项目编号: 2021MB067)

各种现代知识,尊重自然世界客观规律,把握社会世界发展规律,领会精神世界的力量,从而树立适应新时代的世界观。其次,有助于大学生树立正确的人生态度。大学生要树立对人生、人生目标、人生意义的正确认识。要使自己获得全面发展,不仅要满足与时代相适应的一般物质需要,而且要有较高的价值和精神上的需要,人生不能纵情享乐,不能奢靡,不能贪图个人的物质利益,尤其要充分发挥自己的才能,为社会做出贡献,同情弱者,匡扶正义,解决挑战。而红色基因,则是一种优良的革命精神,高尚的品质,可以激励学生努力学习,提高他们的生活水平。第三,红色基因有助于大学生树立正确的价值观。价值是一种比较抽象的概念,价值哲学中有关价值的论述不计其数,但其核心却是价值目的和价值追求。在大学生的工作中,把红色基因与大学生的党建工作结合起来,可以让大学生充分发挥主观能动性,并通过对多元文化交往中的多元社会思潮进行正确的分析,提高大学生的职业素养,提高他们的价值观和道德品质,从而帮助其做出正确的判断和抉择。

(二) 帮助大学生把握社会大势和坚持党的领导

继承与创新红色基因是高校学生党建工作的重要手段,是大学生理解社会主义历史最直接的途径。把红色基因与党建工作相结合,可以使大学生树立正确的历史观念,尤其是对中国共产党、新中国、改革开放、社会主义历史等方面的认识,并能有效地抵制和消除历史的消极影响,坚定共产党执政的合法性,坚信共产党历史功绩及其取得的不易从而更加珍惜爱护她。习近平总书记在讲话中着重指出:要对历史虚无主义进行批评,并对社会主义思想进行丑化和抨击。他从中国五千年文明史、中国人民近170年的奋斗历程、中国共产党近百年的奋斗历程、中华人民共和国70年历史的大视野,总结出“把红色基因与大学党建工作结合起来,可以使大学生树立正确的历史观、英雄观、党史观,正确地认识党的历史成绩

和所遭遇的挫折,从理论上维护中国共产党的执政合法性^[4]。”所以,红色基因的融合,就是对历史的整体认识,从根本上证明和坚定党的领导和社会主义道路的合法性和正当性,进而提高对社会历史发展的认识,并相信历史发展的正确趋势。

(三) 促进学生更好完成学业掌握过硬本领

高校学生党建工作要以情动人,以理服人,用正确的方法来培育新的学生。红色基因可以激发大学生的思想情感,让他们改变自己的学习态度,提高他们的学习积极性,让他们更好地完成自己的学业和技能,让他们成为有用的人才。红色基因所蕴含的基础精神,可以调动学生的学习热情,改变他们从“不感兴趣”、“不愿意学”、“不知道怎么学”,到“主动学”、“带问题学”、“理论联系实际”、“带情感学”,真正改变学生的学习态度,让他们在实践中学,从而学得更好。要实现“红色基因”所蕴涵的价值观,首先要具备过硬的能力,只有具备了过硬的能力,才能真正实现自己的理想,开拓新的道路,克服困难,解决问题。把红色基因与高校学生的党建工作结合在一起,可以使大学生主动学习知识、技术、技能,因为他们的目标更加清晰、更加崇高,学习的动力也更加强烈,他们就会更加努力地学习。

二、当前红色基因融入高校学生党建工作中面临的挑战与问题

(一) 党建理论建设有待加强

高校党建工作的理论水平、思想意识、政治意识等是影响高校党建工作的重要因素。基层党员的理论素养是把红色基因植入到党建工作中的一个关键环节,扎实的理论是基层工作者立足的根本。中国共产党以马克思主义为基础,然而,很多年轻党员和干部对马克思主义的理论理解不够透彻,在大学生党建工作中不能充分发挥其作用。

(二) 工作方式简单化、内容单一

当前,在高校学生党建工作中,通常通过召开座谈会传达上级文件、组织参观、讲座、论坛等形式来进行。高校基层党组织工作流于形式主

义、内容呆板、缺乏创造性，多是“为了完成工作而召开会议”、“为了改进工作而学习”、“为了应付检查而活动”，不能真正实现提高学生的思想素质，也不能在学生党员中形成凝聚力。同时，单一的“灌输”式的教学方法，不但会降低学生对党的认识，而且还会降低他们对党的认识，从而使他们很难主动地向党组织靠拢。这就是为什么在大学生中，红色基因难以传承的重要原因。

（三）党建工作缺乏广泛性

学生党支部的某些党务活动，尤其是“红色基因”的实践，在一定程度上局限于学生党员和干部，人数太少，无法涵盖全部的学生。同时，由于学生的学习内容不具有针对性、时效性，不能很好地融入到学生的学习、工作中去，学生参与程度较低，很难实现对理想信念的强化、爱国主义的培养。对学生干部进行限制、以完成任务为宗旨的小组织，在客观上公开、散布党和国家斗争的过程和与之相关的内容，因而阻碍了学生对红色基因的传承^①。

三、红色基因融入高校学生党建工作的新途径

（一）政治文化建设与本土红色资源的整合

从文化发展的视角来看，党建工作是在不断地重复、传递党的红色基因，从而使中国共产党的思想品质和理念得到进一步的传承。红色资源是党的战斗历史，是共产党人精神、品质的集中体现。地方红色资源因其地域特色而为所有大学生所熟悉，因而更具现实感染力。因此，运用地方红色资源来培育校园政治文化，使其从听众转变为建设方，这样才能更好地促进大学生党员在大学生党建工作中的积极参与。“革命文化是我们党的政治文化的源泉。”一是要重视对地方红色文化资源的发掘和对其进行改造，使其成为适合大学生的思想话语体系。二是要把政治文化渗透到学生党员的各个方面，使其在学生党组织中形成一个良好的政治生态。三是在宣传活动中，引导学生党员积极发掘红色文化资源中的革命精神，以增强自身的理论自觉，为政治文化形成奠定理

论基础。

（二）注重自我教育实现效果的内化与转化

自我教育是从内部对党员进行价值定位的塑造，推动先进的党内政治文化的形成与发展，从而实现其价值导向。大学生党员的自我教育可以使其形成内生性的政治价值观，并着重解决其在党建工作中存在的问题。习近平总书记指出，十八大以后，一些党员干部的政治觉悟不高，政治觉悟不够，没有把外界的政治诉求转变成自己的内在动力。要把党建效能“内化”，就要从自身的思想教育着手。从这种意义上说，大学生的自我教育，就是要唤起自己的革命情绪，增强自己的革命信仰。从功能上讲，通过自我教育，可以让学生感受到“红色文化”的内在，弥补其“空洞”。此外，自我教育既是一种内在的思想行为，也是一种实际的社会实践。而在教育方式上，则是以政治讨论、演讲和参与各地实际劳动生活的方式^②。可见，通过组织大学生参加校园内的“红色文化”的宣传，能够实现其思想转变的外部效应，从而在实际工作中促进其自我发展。具体措施如下：

1. 在校园内建立红色文化氛围

高校学生党建工作的开展，既要与高校自身发展相适应，又要为大学生自身的发展营造有利的社会环境。习近平总书记说：“我们的优秀传统文化不能失去，这是我们的灵魂，是我们的基因，是我们的生活。”高校学生党建工作要以“红色党建”为主题，在校园内构筑“红色战线”、建设“党建文化墙”，营造“处处有课堂，处处有教育”的良好环境。高校可以通过先进人物的宣讲、微党课、文学讲座等形式来宣传红色文化；以群众性活动、知识竞赛等方式进行红色文化的传播，并与同学们进行交流，让校园内洋溢着红色的气氛，让同学们了解、信任、热爱党，并且愿意默默地参加中国共产党的活动。

2. 网络与红色校园教育相结合

在信息技术迅猛发展的今天，“红色基因”已经进入了一个全新的“领域”。多种媒介为红色

文化提供了多种表达方式,使得红色基因更加具有生命力。随着信息化时代的到来,新型网络媒介的迅猛发展,对传统文化的继承既是一种机遇,也是一种挑战。同时,红色基因教育要通过信息化、可视化的方式,不断创新党建工作平台。高校要利用网络,把中国的红色故事、出版红色经典、介绍革命老基线、以大学生喜爱的方式进行网上红色文化知识竞赛、加强团委组织的吸引力、推动学校红色文化的全覆盖,使大学生不用出门就能亲身体验红色故事,在不知不觉地被红色文化所感染。

(三) 创新学生党建工作项目打造文化品牌

“党建文化品牌”是指“党建文化效果”的外在表现,是对党建的一种高度抽象和概括,目的在于推动党建的事务性作用。大学生党建文化品牌建设要突出其文化传承和创新精神,关注大学生学习和生活中的实际问题,重视思想和文化的融合。比如,通过学习马克思主义经典理论,建立党性、理论性、实践性等;组织开展党建工作,宣讲党的理论、大会精神;突出创新创业团队、研究生入学考试等方面的人才培养,创建高校党建文化品牌;高校党建工作中的“原则性”、“战斗性”等特点,有利于加强高校党建工作的团结与协作。高校主题文化品牌建设要以功能为导向,这是认识和宣传大学生党建工作的一个重要前提。由于高校开展了大量的党建工作,而思想政治工作相对较弱,因此,要把党建工作与大学生社团

活动区分开来^[9]。在创建管理上,要注重项目管理、功能小组管理、品牌项目应用、资金支持等,以创建品牌文化品牌来有效地调动企业的积极性,确保品牌建设的质量和效果。

结语

总之,中国共产党在过去一百多年的伟大奋斗历程,就是一部红色基因的创造、传承和发展史。高校是继承和弘扬红色文化的重要阵地,红色基因的传承,就是要把中国共产党人的伟大理想和理想烙印在年轻人的骨子里,在潜移默化中,对大学生树立远大的理想、道德品质产生影响,因此,大学生党建工作必须将红色基因融入到每一个学生的骨子里。

参考文献

- [1] 罗筱娟,刘邠岑.运用遵义红色资源创新高校学生党建育人模式[J].遵义师范学院学报,2022,24(04):118-121.
- [2] 孙志海,孙立华.红色基因融入高校学生党建的价值及实现[J].黑河学院学报,2022,13(06):14-16+32.
- [3] 杨雅兰.红色歌曲在高校学生党建工作中的运用研究[D].广西大学,2022.
- [4] 孙立华,孙志海.加强红色文化教育促进高校学生党建工作[J].渤海大学学报(哲学社会科学版),2022,44(02):46-50.
- [5] 马媛.新时代红色文化融入高校学生党建工作的价值研究[J].山东教育,2022(12):43-45.

New Thoughts on the Red Gene Integrating into the Party Building of College Students

LIU Tian-gui

(Guangdong Lingnan Institute of Technology, Guangzhou, Guangdong 510663)

Abstract: The red gene is a cultural gene, the soul of the CPC, and a stable revolutionary cultural vision. It embeds and represents the revolutionary culture created by the CPC. Red gene contains ideals, beliefs, principles and revolutionary spirit, which are embodied in red culture. In other words, the cultural function of red gene is consistent with red culture in terms of formation, development and function. Therefore, the integration and inheritance of the red gene has become an important role of red culture in cultural people and cultural management. At the same time, the red gene is also the link between the political thoughts and ideal beliefs of the CPC, and this spirit of the CPC is being repeated and spread constantly. Therefore, integrating and inheriting the red gene has become an indispensable part of the great cause of the Party. We should always adhere to the revolutionary tenacity and push the revolutionary ideas to a new path and a new era. Party building among college students is a special political work for the education, training and development of college student party members. This paper analyzes the role and ways of red gene in college students' party building for reference.

Key words: universities; Party building of students; red gene; integration strategy

~~~~~  
(上接第 16 页)

## The Reform and Realization Path of Physical Education Teaching in Colleges and Universities Under the Background of Ideological and Political Education in Curriculum

LUO Zhi

(Guangdong Lingnan Institute of Technology, Guangzhou, Guangdong 510663)

**Abstract:** With the improvement of China's economic and social development, the field of higher education has achieved great development and progress. In order to further highlight the responsibility and goal of higher education teaching, the proposal of ideological and political education in curriculum effectively makes up for many problems and loopholes existing in the ideological and political education system of China's higher education system in the past, and can carry out ideological and political education for college students from various courses. Based on this, this paper mainly focuses on how to realize the reform of physical education in colleges and universities under the background of ideological and political education in curriculum, hoping to give full play to the goal of physical education in higher education, and lay a foundation for the comprehensive development of students and the improvement of ideological and political education while realizing the strategy of sports giant.

**Key words:** ideological and political education in curriculum; college physical education; teaching; innovation

## 职教前沿

### 一、《中国特色高水平高职学校助力区域产业发展的成效与推进策略——基于长三角 41 所学校校企合作中期建设进展的分析》（《中国职业技术教育》，2022 年第 23 期，作者王安安）

作者基于长三角 41 所“双高计划”学校中期建设进展分析，长三角“双高计划”校企合作在高水平专业群布点、“国家—省域—学校”三层制度体系构建、跨区域高层次综合性平台搭建、协同育人、技术技能服务等方面取得阶段性成效，但在制度创新、突破性探索、平台运行和高层次人才引育等方面存在困境，今后亟需健全校企合作支撑制度、开展突破性创新、推进平台建设、深化高层次人才引培，进一步丰富中国特色高职教育校企合作的区域实践经验，为职业教育与区域产业高质量协同发展提供支撑。

产教融合、校企合作是职业教育高质量发展的必由之路，也是确保职业教育人才供给与产业需求高度契合、助推区域产业发展的关键举措，高职院校校企合作水平与区域产业发展态势互为耦合。2019 年，教育部、财政部颁布《关于实施中国特色高水平高职学校和专业建设计划的意见》（简称“双高计划”），旨在推进建设一批综合实力强、改革力度大、办学特色鲜明的高水平高职院校“样板房”，积累可复制、可借鉴、可推广的改革经验和模式，引领职业教育服务国家战略、融入区域发展、促进产业升级。“提升校企合作水平”作为十大任务之一纳入“双高计划”建设内容。迄今，“双高计划”实施三年有余，又恰逢教育部刚刚完成中期建设绩效考核工作，有必要也是时候总结与审视“双高计划”学校推进校企合作的现状和困境，为高职教育更高水平更高质量服务区域产业发展提供策略建议。

产教融合、校企合作是我国职业教育领域长期以来一直关注的重要问题，也是中国特色职业教育办学的主线，因此相关研究也较为集中。一是职业教育专业适应性研究。有研究分析了专业设置与区域产业需求耦合性、专业结构适应区域产业结构动态调整机制、专业人才培养模式适应区域产业发展、职业教育专业建设与产业发展的整体系统性、区域经济与“双高计划”名片呈现良性循环等等，在职业教育发展与区域经济发展呈正相关关系问题上达成共识。二是校企合作制度与保障研究。有研究提出了优惠政策扶持、媒体推进、人才培养培训联合体、技术创新战略联盟和在企业建立教授工作室等制度，也有学者从法律角度、组织角度等提出了保障设想，基本形成校企合作制度体系雏形，但在建章立制上还待深化。三是校企合作平台研究。有研究认为校企合作面临的主要问题不是缺少资金及合作对象，而是欠缺能够有效整合资源、实现利益共享的平台；亟需实施校企合作发展平台战略，打造从创新源头到创新生产再到产业化的链式融合体系。校企合作平台大致被分为研究平台、育人平台、创新平台三类，大多研究聚焦某一类平台，分析其现状、问题与改进。四是协同育人研究。有研究认为职业教育校企合作存在政府、行业、企业、学校、学生等多层面问题，任何单一部门无法有效解决；协同育人共同体建设受参与动机、参与阻碍、主体特征、内部机制、外部环境等影响；协同育人存在问题主要在于传统学校教育制度偏重于“教”而忽视“产”、相关政策以及配套机制引导作用不突出、产教供需双向对接渠道不畅通。五是技术技能创新服务研究。有研究认为高职院校缺少高水平创新平台，存在硬件水平不高、教研联动不强、企业参与不足、高质量成果不多、

技术转化和应用率低、科研团队水平弱等问题；存在顶层设计缺乏、创新动力不足、成果转化不明显等问题，亟需建立“政校行企四方联动”的技术创新、成果转化、应用推广耦合机制。

长三角地区是我国经济体量最大、产业转型升级最快、创新能力最强的城市群，长三角一体化发展于2018年上升为国家战略；长三角高职教育发展领先全国，四省市入选“双高计划”学校达41所，在全国29省市197所中占比很高。文章正是从长三角地区产业发展和高职教育发展的匹配性、典型性与代表性出发，聚焦41所“双高计划”学校校企合作中期建设进展，力图对“双高计划”学校助力区域产业发展的成效、问题与推进策略展开剖析。

文章选取长三角41所“双高计划”学校作为研究样本，数据主要来源于教育部公示的41所学校中期建设绩效自评报告，采用内容分析法，并借助Nvivo12.0软件从区域生态和学校实践视角对自评报告中校企合作相关建设内容、绩效产出、特色经验与做法进行文本分析，全面客观展现41所学校校企合作阶段性成效和面临的机遇与挑战。通过对“双高计划”学校校企合作相关文本从专业耦合、制度供给、平台建设、协同育人、创新服务五方面进行标注和开放式编码，形成基本的分析逻辑框架。研究中还根据需要，使用了一些相关公共数据与文献，并进行了专家访谈和实地调研。

通过词频分析和内容编码发现，41所学校自评报告中都提及“长三角产业”“区域产业”等表述，其中8所学校超过10次以上，可知“双高计划”学校的办学定位、服务面向与区域产业发展结合紧密，并取得阶段性成效。长三角地区产业门类齐全，二、三产业共同推进区域经济发展，产业结构不断升级优化，综合竞争力很强；已经形成14个成熟的产业集群，前五产业分别为电子信息、汽车制造、现代金融、装备制造、生物医药。41所学校共建设56个高水平专业群，分布在17个专业大类，覆盖面较广；高水平专业群布点

最多的集中在装备制造、财经商贸、电子与信息等专业大类。“双高计划”专业群布点与产业布局耦合匹配，“双高计划”学校及时调整专业定位、培养模式、课程体系等，专业跟随产业转型升级调整的机制得到落实并趋于成熟。继国家层面颁布多项深化校企合作的重磅文件之后，长三角在制度供给和本土创新上走在前列，省域层面先后颁布相关制度或法规。比如，《江苏省职业教育校企合作促进条例》（2019年）是全国首部省级职业教育校企合作领域的地方性法规，《江苏省产业教授（高职类）选聘办法》（2020年）亦在全国率先确定产业教授遴选标准和工作职责等。《安徽省人民政府办公厅关于深化产教融合的实施意见》《浙江省深化产教融合推进职业教育高质量发展实施方案》《上海市深化产教融合协同育人行动计划》等省域文件先后印发。地市级层面亦有不少政策出台，苏州市印发省内首个校企合作规范性文件《苏州市职业教育校企合作促进办法》，并建立职业教育联席会议制度，推出专项督导举措，在跨界跨部门制度设计上不断突破边界。

长三角“双高计划”学校因地制宜、因校施策，出台了《进校企业管理暂行规定》《产教融合项目资助管理办法》《产业学院建设与管理办法》等校本制度或方案，促进校企合作机制更加有序。不少学校形成了特色模式，如江苏农林职业技术学院首创职教集团“公司化运营”新机制，浙江金融职业学院形成“行业\*\*\*校友\*\*\*集团”共生生态办学模式，浙江机电职业技术学院建立“1+2+4”校企协同育人机制，江苏经贸职业技术学院构建“园区型”“工厂型”“公司型”“门店型”校企合作模式。长三角处于产教融合试点城市所在都市圈，并在产教融合型企业、产教融合发展工程等项目遴选中表现突出，校企合作环境很好。四省市着力构建以城市群为载体的职教高地和改革先行区，并结合自身产业特点和优势，打造了一批区域性产教融合创新平台。苏锡常都市圈以若干龙头产业园区为载体建立20个产教融

合联合体,打造全国深化产教融合体制机制改革先行区;南京市建设高职教育创新创业园,建成集“产、学、研、城”四位一体的活力新城;合肥市10多所职业学校共同建设融教学、培训、职业技能鉴定、生产和技术研发为一体的实训基地;杭州市钱塘区打造钱塘校融2.0升级版,为产学研一体化合作插上智慧“翅膀”。以具有相似经济特点的区域为单位推进职业教育产教融合,提高职业教育服务经济社会发展的能力,具有充分优势。长三角高职学校与众多不同行业企业建立合作关系,逐渐形成依托城市产业集群生态圈实施的校企合作典型模式,在合作程度、参与主体满意度、创新性等方面效果较好,可推广、可复制。

通过校企协同育人提高人才培养质量是长三角高职学校助力区域产业发展的主要手段。从41所学校中期建设进展看,长三角校企协同育人至少呈现三个特征。一是多主体参与,企业参与意愿增强。区域产教融合政策举措得力、产业基础强,校企合作已经从原先以学校为主体逐步向政府引导、多元主体转变,以企业为主体的校企合作不断增多。从41所学校中不少已经开展混合所有制、职教集团实体化运作、实体化公司运行等实践探索可以看出长三角大型企业、龙头企业参与校企合作的积极性和主动性增强。地方政策重点推进企业参与校企合作,如“活力温台”建设中明确提出建立企业参与职业教育办学负面清单,将产学合作纳入企业社会责任评价,为社会资本进入职业教育提供政策支持。二是全方位开展。不断强化校内外实训基地建设和生产设备更新换代,增加实习实训机会、深化实践教学改革、提高学生技术技能水平、扩展社会服务职能。安徽商贸职业学院以“商科+”建设9个集实践教学、社会培训、企业真实生产和社会技术服务于一体的高水平专业化产教融合实训基地。41所学校都高度重视利用行业企业资源提升“双师”队伍素质,并深化课程与教材建设。大多学校都引进行业高水平人才设立大师工作室,如南京铁道职业学院通过与院士团队合作、聘请产业教授、建立

技能大师工作室等方式,打造混编团队,汇聚轨道交通领域高端研究团队力量。三是多举措推进。除了牵头组建职业教育集团(联盟)等校企合作平台之外,长三角高职学校还积极推进现代学徒制、产业学院等建设举措。41所学校普遍开展现代学徒制人才培养模式探索,据统计,长三角有58所高职学校入选教育部现代学徒制试点单位,其中41所中有27所入选。“双高计划”学校注重发挥校企双方优势,整合资源和力量,不断创新现代学徒制人才培养模式,比如浙江机电职业技术学院实施“多模式”现代学徒制,包含招生即招工的混合所有制模式、先招生后招工的企业大学合作模式、校行企联培模式、先招工后招生的“双元制”培养模式等。产业学院建设成为41所学校推进校企合作的新增长点,在自评报告中提到产业学院建设的达34所,词频排列前三的是浙江经济职业技术学院(27次)、南京信息职业技术学院(16次)、安徽商贸职业技术学院和江苏食品药品职业技术学院(各15次),常州信息职业技术学院、芜湖职业技术学院、苏州农业职业技术学院、浙江经贸职业技术学院等建设的特色产业学院数量10个以上。

技术技能创新服务是高职学校除了人才培养核心任务之外的第二个重点任务。长三角“双高计划”学校对接产业高端和高端产业,校企共筑技术技能创新平台,不断提升技术技能服务水平。金华职业技术学院建成智能精密制造、儿童教育、人工智能、浙中生物医药、文旅创意等五大产教综合体;浙江金融职业学院依托浙江省万亿金融产业协同创新中心与浙江省软科学研究基地(科技金融创新研究基地)打造金融技术技能创新服务平台;温州职业技术学院搭建56个融“研发—双创—转化”为一体的高水平立地式研发平台。“双高计划”校企合作展现新作为,服务区域产业转型升级贡献度大幅提升。无锡职业技术学院建成智能工厂国家标准验证平台,实现纵横向到账经费1.55亿元,带动企业新增销售额24.51亿元,技术合同认定中心成交额达273亿元;上海工艺

美术职业学院与雅昌文化、中国邮政等企业机构共建协同创新平台,完成专利申请119项,带动企业新增经济效益超2300万元,并与哪吒新能源汽车企业联合设计SUV实现量产。

代表高水平高职教育的长三角地区,在深入推进“双高计划”建设的后续征程中,责无旁贷地需要直面校企合作中尚且存在的困境,剖析困境产生之原因,采取有效策略优化与推进,发挥制度创新优势,更好地担当突破职教改革瓶颈、助力区域产业发展的历史重任。长三角经济相对发达,社会各层面尤其是企业对校企合作的理念认识和参与意愿更加理性、客观、长远、包容,龙头企业、领军企业的社会责任意识相对较强,产业界对先进技术、先进模式和治理方式的创新和应用意识也更强,加快构建高效能的沟通治理机制和政策兑现机制有利于吸引行业企业深度参与校企合作。纵向维度应更加明确厘清国家、省域、学校在制度设计和举措方面的职能,形成整体到局部、宏观到微观的递进式制度体系;横向维度应更全面系统地加强财政、土地、工商、人力、教育各职能口子的制度衔接和联动。省域层面应侧重对国家顶层制度的落实具化,尤其要结合区域产业发展和地域生态差异,避免纲领性“克隆”国家文件,强化以区域为单元同步实施产业规划和职业教育规划。学校层面应有效融合职业教育规律和企业生产规律,紧跟专业和产业发展研制人才培养方案、更新教学管理制度、改革收入分配制度、细化校企合作制度,全方位纾解校企合作的现实梗阻,保障各环节畅通有序。

长期性、高效率、高效益、高质量的产出供给是企业持续深入参与校企合作的动力源,也是校企合作能够持续深入的关键所在。为了更好地满足区域产业需求侧深层次需要,实现突破性探索,应该注重发挥长三角一体化联席会议作用,着力解决制度供给的暂时性滞后问题以及产教融合、校企合作中的难点、痛点、堵点。长三角41所学校校企合作条件整体都在全国中高位水平,但省域与省域、学校与学校之间仍然存在差异性。此

外,不同行业背景和专业布局的学校,校企合作的模式、内涵、特色各有不同,还需遵循“立足自身谋发展、发挥优势强特色”的原则深化合作。比如,结合浙江民营经济发达、江苏园区经济成熟、安徽县域经济动能强等区域经济产业发展特点,将学校发展融入经济社会发展的大环境,有选择地在重点领域、优势方面走出学校特色,形成经验和样本。

以综合性平台、一体化项目为载体,打破区域、城市物理空间,发挥资源集聚效应,遵循资源集约原则,整体打造技术技能创新平台、职教集团(联盟)、产教融合大数据平台等能够服务区域、支撑产业发展的合作平台。发挥好“双高计划”学校、产教融合型企业的主体作用,以产业、领域、地域、专业等为单元多维度、多层次打造校企合作平台,抓住“创新”和“高质量”两大关键,形成省域实践、企业实践、学校实践的经验样板。对跨省域的职教集团(联盟)、创新中心等区域性、共享性的平台、载体、项目在省域层面进行单项资助并进行绩效考核。建立健全评价监督考核机制,以综合性专项形式加大财政投入拉动行业企业参与,关注产出和绩效,将重大项目推进成果作为对政府、对学校的绩效考核和企业政策兑现的依据。

高层次人才是“双高计划”学校打造技术技能人才培养高地和技术技能创新服务平台的关键,对于地处经济发展活跃度高、创新能力强的长三角地区的高职学校来说,特别要重视高层次人才引培工作。用创新性思维出台相关政策,深化高层次人才柔性引进、双向交流工程,在省域层面建立高层次人才师资共享库,完善配套制度,持续深化博士入企、产业教授入校的具体实践,形成高层次人才引培的区域实践经验和标准。学校层面用足政策工具,通过专项形式对高层次人才进行专项扶持,为高层次人才搭建留用和服务平台。高质量校企合作是推动职业教育办学水平和区域产业发展进程正向耦合的关键环节。以产教融合、校企合作为主线的创新发展模式在现代职

业教育体系中的突出地位无可置疑,也将在“双高计划”中得到进一步加强和延续。展望未来,长三角“双高计划”学校终将克服现存问题并积极推动校企合作走向更加深入,培养更多高素质技能人才,提供更高水平技术技能创新服务,在服务与助推区域产业发展中发挥示范与引领作用,进一步丰富中国特色高职教育校企合作的区域实践经验,为职业教育与区域产业高质量协同发展提供支撑。

## 二、《高职院校专业课程教材:编写理念与内容设计》(《中国职业技术教育》,2022年第26期,作者崔发周)

高职院校专业课程教材既有职业学校教材职业性和技能性较强的特点,又有普通高校教材教育性和知识性较强的特点。专业课程教材内容设计应具有适应性、科学性和开放性理念,在宏观层面注重以立德树人服务现代化强国建设,在中观层面注重以内容更新服务产业转型升级,在微观层面注重以内容合理编排服务学生职业发展。适应高职院校学生理论学习能力较弱的特点,教材应采用工作任务单元结构和贴近职业的语言风格。在教材内容设计策略上,应在系统观念指导下,将整体设计与单元设计相结合,既从整体上注重教材内容的适应性,又从单元上注重元素功能的精准性、元素之间的连贯性和整体结构的统一性。

中办、国办印发的《关于推动现代职业教育高质量发展的意见》提出:“强化教材建设国家事权,分层规划,完善职业教育教材的编写、审核、选用、使用、更新、评价监管机制。”教材编写是提高教材质量的基础环节,也是“三教”改革中重要的环节之一。高职院校专业课程教材既要有职业教育教材的共同特征,也要有普通高校教材的共同特征,因此,在内容设计上需要更好地实现知识性与技能性的融合。教材内容设计是指在科学理念指导下合理地进行内容选择和内容编排,较好地呈现课程改革的成果,并为教学改

革提供适切的教学资源。教材内容设计是开发优质教材的前期工作和关键环节,是课程改革成果转化为教学改革成果的基本途径,也是教材评价的主要内容。编写一本高质量的教材,首先需要搞清“为何编、为谁编、谁来编”的顶层设计问题。教材编写理念是指教材内容选择和编排所遵循的基本思想、基本理论和基本原则,是教材编写工作的灵魂。由于教材开发是职业教育“三教”改革的重要组成部分,并为工学结合的人才培养模式改革和学做一体的专业教学改革服务,因而教材编写理念与教学设计理念具有一致性。但是,教材设计又是一项相对独立的工作内容,具有自身所特有的一些基本要求。

落实立德树人根本要求。教材开发是职业教育“三教”改革的重要组成部分,需要以立德树人作为根本目的。高质量的高等职业教育教材应该将价值引领、知识传授和技能训练融为一体,体现出三维功能。在较长一段时期内,高职院校主要进行以“理实一体”为基本特征的人才培养模式改革,重点解决教学脱离产业发展需要、课程脱离技术发展需要的问题,突出职业教育的实践性特征。这种改革适应了工业化快速发展时期的需要。但是,进入高质量发展阶段,以人工智能和工业互联网为代表的新一代信息技术在产业中迅速推广,对从业人员的综合职业能力提出了更高要求,企业一线人员不仅需要具备高超的操作技能和必要的现代技术知识,还需要具有高度的社会责任意识和精益求精的工匠精神,以适应社会对优质产品和优质服务的需求。教材编写的一个基本理念,就是将课程思政合理融入各个单元的学习目标和学习内容之中,促进学生职业理想、职业情感、职业态度的正向发展,体现教材的时代特征和民族特色。

适应新技术和产业转型发展要求。职业教育是国民教育体系的重要组成部分,也是人力资源开发的重要组成部分。高等职业教育的培养对象比中等职业教育处于更高的技术层面,对产业技术变化更为敏感。当前,企业技术人才的紧缺,



主要反映在适应数字化转型的复合型、创新型、技能型人才等高端技术技能人才方面，这是高职教育改革的现实背景。教材是教学内容的重要载体，是组织单元教学的过程设计。在高职院校教材中及时吸收新技术、新工艺、新规范、新标准，是教材内容设计的基本要求和编写理念的重点内容。高职院校教材开发的这种需求不仅直接影响着内容选择和编排，同时也对编写主体结构和评价模式提出了要求。因此，高职院校教材编写中，教材编者应具有内容动态调整理念，不断适应新技术和产业转型发展的需求，保持教材内容与产业技术的高度适配性。例如，《“十四五”职业教育规划教材建设实施方案》提出，“规划教材严格落实每三年修订一次、每年动态更新内容的要求，并定期报送修订更新情况。”这是对教材内容选择提出的具体要求。

适应职业教育“三教”改革要求。教材不仅是教学内容设计的呈现，也是教学方法设计的呈现。高等职业教育与普通高等教育的最大区别在于，前者面向现实生产过程精准施教，而后者面向未来技术发展趋势培养通才。高职院校教材内容应该满足三个方面的要求：一是以工作手册式教材实现教学内容与生产技术的对接，满足顶岗实习和现代学徒制学生在岗学习的需要；二是教学内容以企业真实生产项目、典型工作任务为载体，“粘贴”相关现代技术知识，实现理论与实践紧密结合，适应“百万扩招”后学生多样性的需要；三是合理区分线上学习内容与线下学习内容，并实现两种学习方式的有效衔接，适应混合式教学的需要。在当前学习对象多样化的特定背景下，教材编写者应该合理处理课程标准统一性与教学过程灵活性的关系，在产业转型需要与教学实际需要之间保持恰当的平衡。

目前，高职院校的生源主要包括高中毕业生、中等职业学校毕业生以及“百万扩招”学生几个部分。其中，高中毕业生基本没有生产实践能力，而中职毕业生和“百万扩招”学生具有较好的生产实践基础。由于目前各类学生采用统一的专业教学

标准和课程标准，在教材编写要求上也是统一的。随着将来分类教学制度的建立，教材也应该分类编写。为了贯彻“以学生为中心”的编写理念，在教材开发中应该充分认识高职院校学生的以下特点。一是意志力较为薄弱，多数学生抗挫折能力较差，难以忍受长时间的思维训练和枯燥的记忆活动；二是语言能力较弱，尤其是外语基础较差，对涉及英文字母的数学公式、物理量和名字缩写较为反感，难以理解科学定义所用的书面语言；三是逻辑思维能力较弱，无论是高中生源还是中职学校生源，选择高职教育的一个重要原因就是不善于抽象思维，在以知识程度考核为核心的选拔性考试中处于弱势地位；四是学生个体素质差异较大，在普遍存在的某种弱势能力方面个别学生具有突出表现（如，少量学生可以达到全国英语水平考试的4级以上水平），同时，学生的各项素质发展不够全面和均衡，部分学生的动作技能具有超常能力；五是家庭经济条件较差，80%以上的学生来自农村家庭，相当一部分学生来自单亲家庭，且单亲家庭学生的自我认知发展水平明显低于非单亲家庭学生的认知水平。高职院校学生的这些特点对于教学设计和教材设计都具有重要影响。

高职院校教材具有职业性、教育性和高端性的特点，既不同于中职学校和普通高等学校教材，也不同于企业培训教材。正确把握高职院校教材特点，是体现“以学生为中心”理念的关键。在高职教育教材开发实践中，存在着将中职学校教材和普通高校教材进行移植的现象，偏离了因材施教的基本原则，也是影响教材质量的一个重要因素。根据高职教育改革和教材开发实践的经验，高质量教材应具备以下特点。一是典型工作任务导向，以企业现实生产中客观存在的真实性、代表性、完整性工作任务为依据，经过教育学改造，形成教材中的学习性工作任务单元；二是知识必须够用，以学习性工作任务的事实为依据，“粘贴”必要的技术知识和程序性知识；三是语言通俗易懂，对任务和知识的描述采用大众化、中国

化、职业化的工作语言,准确无误地指导学生完成整个工作过程;四是编排形象直观,将任务、知识、规则、标准等不同内容采用不同颜色、字体、字号进行编排,并以高光显示等方式插入“重要提示”“注意事项”“重要观测点”等内容元素。

职业教育是一种校企合作完成的教育类型,教材也会在职业院校和企业两个场所使用。与之相适应,教材编写工作需要具备“共编、共享”的理念,在编写主体上实现多元协同。目前,高等职业教育教材编写人员主要为高职院校教师,这是造成教材质量不高的一个关键因素。为了开发适应职业教育现代化需要的优质教材,在编写主体组合上应构建以下几种机制。高职教育教材编写应适应国家、产业和学生的发展需求,符合技术技能人才培养规律,构建开放性的教材编写机制。高职教育教材内容应该来自企业正在应用的新技术、新工艺、新知识、新标准,服务产业升级和数字化改造,并按照“三教”改革的要求进行合理编排。

教材内容设计策略是指教材内容选择和编排所具体采用的基本方法、基本手段和基本途径的综合,是为实现编写目的而制定的整体方案。内容设计需要遵循科学的设计理念,但又要符合教材的内容特点和教学实际要求,具有较强的实践性和灵活性。教材内容整体设计是指在确定选题的基础上,依据课程标准和学校教学条件,对教材内容进行合理的单元划分,形成教材目录。教材内容整体设计是保证教材适应性、科学性和有效性的关键,也是优化单元内容设计的前提。教材单元是教材的基本组成单位,是决定教材质量的基础。在知识系统化的教材中,教材单元通常以章节来体现;在项目化教材中,教材的一个单元是一项相对完整的工作任务。通常某些单元设计存在较大问题则会影响一本教材的编写质量。因此,提高单元内容设计水平是当前提高教材质量的一项重点工作。教材单元内容设计主要解决单元结构问题,在教材编写实践中,单元设计的

成果通常以“样章”的形式呈现。在高职院校的项目化教材中,通常包括以下各项单元基本组成元素的设计。

当前,我国高职教育教材正处于蓬勃发展时期,需要解决的问题较多,应处理好发展、改革、稳定三者之间的关系,既要保持教育教学活动的不间断性,又要不断推进教材建设的现代化。从高职院校的教材开发实践来看,应重点处理好以下三个方面的关系。一是标准与效果的关系。按照专业教学标准和课程标准编写教材是提高教材质量的基本要求,也是当前教材开发中亟待解决的一个突出问题。但是,实践中遇到的困境主要表现在两个方面:其一,教学标准开发与教材开发是同步进行的,许多课程教材在编写时并无国家课程标准可依,而各个高职院校所制定的课程标准又良莠不齐;其二,尽管专业教学标准规定了课程内容、毕业生规格和适用对象,但在高职院校办学实践中并无国家规定的新生入学要求,也没有实行预备生源制度和学分制度,若按照标准编写教材,相当一部分学生难以适应,在规定学习年限内也难以达到培养目标要求。目前,较为合理的解决途径是,在高职院校教材中增加知识余量,适当补充一些基础教育课程内容,并根据学生入学水平适当调整学习年限。二是内容与形式的关系。《办法》中倡导采用新型活页式教材并配套数字化资源,这是高职教育本身数字化转型的需要。由于电子教材具有容量大、成本低、使用方便、绿色环保等优点,纸质教材的市场将会逐步萎缩,教材开发者应该尽快熟悉数字电子教材的开发流程。但是,无论是纸质教材还是电子教材,实质都是教学内容的载体,质量高低主要取决于编写理念的先进性和内容设计的科学性,“内容为王”的理念永远不会过时。教材开发者应该将重点放在内容的科学设计上,而不是形态转型上。当前,高职院校在许多改革中存在着过分注重形式的现象,一方面,是由于淡漠了实事求是的优良作风;另一方面,也暴露出教师教育教学素质的不足。由此看出,政府教育部门应加强

教师的系统化培训。三是任务与知识的关系。高职院校教材中的理论知识是为工作任务的实施服务的,遵循“必需够用”的原则。但是,人们对产品质量和服务质量的追求是无止境的,对知识的需求也没有上限,如何把握“必须够用”的尺度并不是一个简单的问题。特别是职业教育界对工匠精神的高度关注,极易抬升培养目标要求,对知识需求具有增强趋势。在教材开发实践中,对理论知识的选择也存在忽轻忽重的现象。合理的处理方式应该是加强标准化建设,明确高职院校学生需要获取的职业资格标准和技能等级标准,依此制定具有适配性的课程标准,确定课程应达成的知识、技能和素质目标,为教材编写提供科学依据。四是规划与使用的关系。《办法》规定了“凡编必审”的原则,未经审核的教材不能投入课堂使用。但是,在国家规划教材的评审实践中,又规定参评教材必须是已经出版且经过使用的教材,这就导致了教材规划与教材使用之间出现了矛盾。症结就在于目前缺少教材试用制度,政府没有规定教材试用的权限、范围、方式和流程,多数高职院校也没有建立起教材审核制度。合理的解决途径是将教材开发划分为教材规划、教材设计、教材编写、教材审核、教材出版、教材使用和教材评价几个阶段,并实行全过程审核制度;教材设计方案通过相关部门审核后才能组织教材编写和出版,教材开发者应首先关注教材设计环节而不是教材编写环节。

高职院校教材的高质量发展需要坚持新发展理念 and 系统观念,以课程改革为基础,以教材内容整体设计为引领。高职教育教材开发的基本目标是适应新技术发展和产业变革的需要,逐步实现教材内容和形式的现代化。从总体上看,教材开发需要保持与产业技术、课程改革和教师教学能力三者之间的平衡。从高职教育改革与发展的现状来看,未来一个时期,我国高职院校教材开发具有以下发展趋势。一是以教材设计能力大幅提升促进高职教材高质量发展。培育一支教育家型、“双师型”的教材主编队伍,是未来高职院

校教材高质量发展的重中之重。二是教材开发方式将走向动态化、专业化、开放化。未来的职业院校高水平教材,必然是先进生产技术经验和先进学习经验的推广工具,是生产过程和学习过程的共同映射。三是新一代信息技术将对教材开发产生革命性影响。未来的职业教育教材,不仅要向数字化、虚拟化、智能化方向演进,而且还会逐步实现教师与教室、教师与教材的大融合。

### 三、《高职专业群系统与区域产业系统的耦合关系及时空差异》(《中国职业技术教育》,2022年第27期,作者宋亚峰,许钟元)

职业教育适应性的提升是新时期职业教育发展的重要任务之一,其适应性的不断增强需要有效提升职业教育与产业系统的耦合协调水平。基于耦合协调模型对高职专业群系统与产业系统的耦合程度进行测算,分析全国不同省份、不同地区的产业发展与专业群系统的耦合情况,以及两系统耦合关系特征及时空差异。研究发现,高职专业群系统与产业系统的良性互动促进了两系统的耦合匹配,在高职专业群系统与产业系统协同演化过程中,呈现出专业群系统与产业系统联动交互的复杂性、专业群系统对产业系统变迁的敏感性、专业群系统与产业系统的同频共振等协同演化特征。为促进高职专业群系统与产业系统的高水平耦合,应积极打造不同层面产教融合特色模式,科学借鉴国外典型成功经验,利用好各类政策手段,促进教育链、人才链与产业链有机衔接。

高等教育与产业发展关系研究主要集中在产业布局与高等院校专业设置、产业集聚与区域高等教育发展、学科专业结构与产业结构的适配性与相关性、产业结构调整与人才结构变革等不同方面。关于教育与产业的关系,有研究认为,教育通过提高人力资本的质量、提升人的知识技能与科学文化水平、调节收入分配等方式推动产业转型升级和经济社会发展。教育对产业发展的促

进作用是一个长期的过程，将受到宏观经济政策和体制机制等因素的影响和制约，教育的发展变革应与产业的转型升级实现良性互动和协同演进。高等教育的学科专业结构在与产业结构的协同共变中实现产教深度融合。产教协同过程中产业需求与人才结构的相适性，将受到特定区域产业布局 and 产业结构的影响，为保障二者的适配性，应建立人才预警调整机制。关于区域产业布局与院校集群发展，现有研究以长江经济带高等教育资源优化配置为例，分析了高等教育资源布局与区域经济发展的关系；还有研究基于粤港澳大湾区高等教育集群发展模式，探究了“科—产—教”融合集群发展模式的具体举措。

产业系统是教育系统的主要服务面向之一，产业系统通过产业链和岗位群影响高等职业教育的专业设置。随着技术进步和更新迭代速度的加快，产业系统需要高等职业教育系统为其培养更多更高质量的复合型技术技能人才。现有关于产业发展与教育互动的研究，从研究空间范围来看，主要聚焦于某一省域或者特定区域的产教融合情况，对全国范围内整体情况的研究较少；从研究对象来看，主要集中在高等教育和中等职业教育产教协同情况的研究，关于高等职业教育产教耦合协调情况的研究较少；从研究时间跨度来看，基于特定年份截面数据的静态分析较多，长时段动态变迁分析较少。

高职专业群系统与产业系统的良性互动促进了两系统高水平的耦合匹配，两系统的高水平耦合匹配实现了高职专业群系统与外部产业系统的协同演进，增强了高等职业教育的外部适应性。在高职专业群系统与产业系统协同演化过程，呈现出以下耦合演化特征。外部产业系统是高职专业群系统联系最为紧密的外部主体之一，以产业系统为基础的经济社会系统能够为高职专业群系统的发展演化提供所必需的人力资源、物力资源和财力资源。高职专业群系统通过技术技能型人才的输出、技术专利的转让、社会培训的供给等途径直接服务于产业系统的发展。两系统之间

基于不同交往途径，形成了复杂的多维交互关系。产业系统与高职专业群系统的相互作用，并非简单点对点的线性关系，其多维交互网络的复杂性主要取决于产业系统结构与高职专业群系统结构的复杂性，当一个区域的产业系统结构比较复杂，且该区域高职院校的专业群生态系统较为复杂时，二者通过多元化的联动机制将形成更为复杂的关系网。两系统通过学校、企业、行业等不同主体和资金、人才、技术、设备等不同资源，实现从点到面的跨越，在更大程度上实现合作面、开发面、利用面、保障面等不同层面的协同演进。从而保障高职专业群系统与产业系统的动态耦合匹配，实现高职专业群系统与产业系统的有序协同演化。

产业系统是高职专业群系统的主要服务面向，产业系统的现实诉求是高职专业人才培养方案制定的主要依据之一。为了更好地服务于产业系统发展的现实诉求，高职专业群系统必须对产业系统的变迁保持较高的敏感性。随着产业技术的变迁，产业系统的结构也会进行相应的调整，并且这种变迁与调整是持续不断的，不可能随着通过一次调整而实现“一劳永逸”的效果。产业系统中的技术存在着复杂的动态循环过程，即在发现老问题的过程中不断采用新技术，相关新技术在生产实践中的运用将会引起新的问题，这些新问题的解决又需要更新技术的运用。在产业技术尤其是互联网技术飞速发展的今天，技术的更新与迭代升级将加速产业系统的变迁，为使高职专业群系统与产业系统实现高水平的耦合匹配，高职专业群系统必须对产业系统的变化保持敏感性。例如，在具体实践中为了更好地适应“新基建”、中国制造强国等带来的产业系统的变迁，国家教育主管部门在近些年增补的高职专业目录中增加了“虚拟现实应用技术、大数据技术与应用、高铁综合维修技术、人工智能技术服务”等专业，较好地对接了互联网和高铁快速发展时代产业系统相应的人才诉求。始终保持着对产业系统的敏感性是实现高职专业群系统和产业系统高水平耦

合,进而实现两系统协同演化的重要特征。

高职专业群系统能够为产业系统提供技术技能人才、技术、社会培训等各类系统绩效。同时,产业系统能够为高职专业群系统提供其发展所需要的资金、场地、设备等各类资源。两系统之间并非是一方决定一方的绝对关系,而是一种互利共生的关系,只有两系统实现同频共振,才能更好地耦合匹配,最终实现高职专业群系统与产业系统的协同演化。

作者认为,从不同地区、不同省份 2009 ~ 2018 年两系统之间耦合协调度的变化趋势可以看出,两系统近 10 年的耦合协调度基本呈现增长趋势,且在 2018 年左右达到 0.8 以上,处于高级耦合匹配的状态。总体来看,高职专业群系统与产业系统保持着较好的同频共振。产业系统所对应的岗位群变化将引起高职专业群系统内专业设置的变化。例如,2019 年增补版职业分类目录中增补的职业主要为人工智能领域、大数据领域、云计算领域、物联网领域等互联网行业相关的职业群,与职业分类目录相对应 2019 年增补的高职专业中也涉及人工智能技术服务、集成电路技术应用、跨境电子商务等专业。与此相反,当两系统难以实现同频共振时,其中一系统结构的变化将打破两系统建立的原有耦合匹配状态,阻碍两系统互利共生。例如,地处东北老工业基地的辽宁和黑龙江等省份,在互联网技术和产业转型升级的背景下,两系统之间较为成熟的耦合协调结构并不能适应新时期产业系统转型升级的诉求,使得高职专业群系统很难有效促进产业系统的发展。因此,高职专业群系统与产业系统只有在同频共振的条件下,才能实现系统双方的互利共生与协同发展。高职专业群系统与产业系统的高水平耦合需要建立在区域产教深度融合的基础之上,产

教深度融合需要不断促进教育链、人才链与产业链有机衔接,以打造“产教融合型城市、产教融合型行业、产教融合型企业”为依托,以专业群建设为抓手,以产业链为载体,提升高职专业群系统与产业系统的耦合水平,深化更大范围的产教融合,促进更高质量的区域发展。提升专业群系统与产业系统的耦合水平,一是应固本培元,打造不同层面产教融合特色模式。“求木之长者,必固其根本”。

产教融合的深化需要落实到每一所高职院校、每一个具体的专业(群),各职业院校应根据所在区域的产业结构和特色优势产业,按照“人无我有、人有我优”的原则,因地制宜,打造自身的特色优势专业(群),探究微观层面的产教融合特色模式,为更大层面产教融合模式的形成铸就“基础”与“精元”。在此基础上,进一步促进不同区域之间优势互补,实现不同区域错位发展与良性协同。二是借鉴国外典型成功经验。德国的“双元制”、英国的现代学徒制、澳大利亚的“TAFE 学院”、美国的社区学院、加拿大的合作教育等特色鲜明的职业发展模式为我国职业教育产教融合的开展提供了诸多鲜活经验。三是外优环境,守正创新,利用好各类政策手段,为更大范围的职业教育产教融合提供各类政策保障,进一步清除各类政策壁垒,促进知识、技术、人才等创新要素的充分流动;同时,做好现有模式基础上的创新工作。根据产业链需求的变化、根据区域发展现实要求的改变,不断创新不同层面产教融合的具体模式,提升高职专业群系统与产业系统的耦合水平,深化高等职业教育产教融合,提升职业教育的外部适应性,促进更高质量的区域发展。

(整理:编辑部)

·专题报道·

## 产教融合促发展 校企合作共赢谱新篇

产教融合、校企协同是职业教育最具类型特征的人才培养模式，这种人才培养模式和经济发展联系密切，是为了满足经济发展对人才的需求而形成的。国务院办公厅出台的《关于深化产教融合的若干意见》为产教融合、校企协同发展工作提供了政策依据，给这种模式提供了支持，在教育资源和就业信息等方面为“产”和“教”提供支持，让产教融合、校企协同这种人才培养模式发挥出最大的价值，培养出能够适应社会发展需求的人才。

推进产教融合，促进校企协同发展是职业教育深入发展的突破口，通过实施产教融合、校企协同发展，能够为社会发展培养出大量复合型人才。结合学校和企业双方的需要，正确的发展路径就是推进产教融合，促进校企协同发展，这样做能够满足双方需求，为经济社会发展培养更多的人才。

### 校企共建“厂中校”开班啦

电子商务学院在学校 2+1 教学改革思想的指导下，秉承与企业开展多层次、多形式、多领域的合作，实现校企资源的有机结合和优化配置，共同培养经济社会发展需要的人才为目标，学院在 6 月 1 日正式与广东小熊电器有限公司合作开展“厂中校”教学项目。广东小熊电器有限公司是创意小家电品牌，成立于 2006 年，上市明星企业，总部设在有“小家电王国”之称的广东顺德。日前，小熊电器“厂中校”项目开班仪式在佛山小熊电器智能培训室如期举行，共有 60 名学生参加此次项目。电子商务学院党总支书记陈喜红、电商专业副主任简建锋，辅导员林清湖老师出席了此次开班仪式。

此次开班仪式由小熊人力资源中心陈源棣经

理主持，陈经理首先对小熊电器的发展历史和主要业务做了介绍，接着对此次“厂中校”学习的内容进行了解读，项目课程包含通识技能培训、专业评审制度，双线作业巩固等环节，以及学习计划和学员综合考核评分准则。随后，部门总监杨明通过自己的亲身经历，鼓励同学们抓住新媒体直播电商的风口，提升个人的能力，获得个人更好的发展。

最后，电子商务学院党总支书记陈喜红发表了对同学们的寄语，希望同学们珍惜在小熊实践学习锻炼的机会，身在企业一线，与在学校有着十分的不同。除去新鲜感，既要尽快把知识转化为技能，又要把项目中积累的经验，沉淀、升华为理论知识，举一反三、事半功倍。虽然一开始进入企业的时候会有面对一些转折和困难，但我们要积极应对，有问题及时反馈。在企业实践时要严格遵守培训班的各项规章制度，勤奋学习积累经验，争取在今后的人生中实现自己的理想。愿“厂中校”之花早日结出硕果，愿同学们早日成才，放飞梦想，成就人生！

小熊电器“厂中校”项目实行产教融合模式，培训偏重于岗位技能实践教导，在实践教学中，企业运营经理对学员负责，导师负责制定岗位培养计划，参与各个节点考核，直接对培养结果负责，在成长重大阶段节点，领导直接参与，深度赋能。部门业务骨干作为成长伙伴全程“带练”，在岗位实操开展过程中，传授岗位知识技能，助力学生完成业务目标。

在实践工作当中同学们要目标清晰，积极想办法并行动起来，做大概率会赢的事情，在营销实践中表达沟通是最重要的事情，同学们要不断训练自己的影响能力和复制能力，期待同学们在

接下来的教学实践中获得更大的进步与收获!

### 校企合作谋发展，合作共赢谱新篇—— 我校与广东走出趣研学旅行社有限公司正式 签署校企合作协议

2022年9月20日，我校后勤清远总公司与广东走出趣研学旅行社有限公司举行校企合作框架协议签约仪式。广东岭南职业技术学院副校长钟燕锋，广东走出趣研学旅行社有限公司总裁刘顺福出席签约活动，签约仪式由后勤清远总公司总经理许振平主持。

广东走出趣研学旅行社有限公司刘顺福总裁对双方已经三年来的合作，岭南给予其公司的影响与支持表示感谢，并简要介绍了其公司总体的发展理念、现状以及长远规划，刘总裁表示，其公司高度重视与岭南学院的校企战略合作，希望能够依托学校的场地资源，发挥自身项目多元开发、运营的优势，双方优势互补，在举办特色拓展、素质教育、研学等方面深度合作，以市场为导向，打造校企多元合作模式。刘总裁强调，岭南后勤清远总公司团队是一个值得信赖和共事的合作方，疫情三年，共同面对困难、解决问题，给了该公司选择继续深度合作很大的信心，预估每年为岭南创收达千万营业收入，未来可期。

广东岭南职业技术学院副校长钟燕锋简要总结了合作三年以来双方团队的成长，并就广东岭南职业技术学院的发展战略、理念及新增的中高端公寓、体育馆等场地资源做了简要介绍。尤其是近年来学校积极聚焦国家教育发展需求，持续加强校企合作，注入更多特色教育元素，也希望通过此次进一步的深度合作，发挥广东走出趣研学旅行社有限公司的项目多元开发、运营、推广优势，结合岭南学院场地资源、设施设备齐全、管理规范的特色优势，除了能提高双方的经济效益，还能让更多的社会群体了解、认识岭南这所大学校园特色文化。钟校表示，此次校企合作框架协议的签署翻开了广东岭南职业技术学院和广东走出趣研学旅行社有限公司合作的新篇章，双

方将持续深化在人才素质教育方面的合作，探索特色素质教育的新路径，力争为推动广东省特色教育发展作出更大贡献。

广东岭南职业技术学院后勤清远总公司与广东走出趣研学旅行社有限公司从2020年暑期夏令营第一年合作至2022年暑期夏令营，三年的良好合作已经为双方打下了坚实基础。为了提高双方的经济效益与社会效益，由前三年场地租赁合作模式，转变为校企深度合作模式，未来三年将在广清两校区，甚至其他地区共同开展多元项目合作模式，共同开创校企协同创新发展、共建、共治、互利共赢的新局面，围绕集团“五位一体”产教生态发展战略，积极开展相关配套业务，着力打造产教融合互动互促的新格局。

### “乡村振兴、规划先行”——我校与紫金县中坝镇举行乡村振兴规划服务签约仪式

为进一步贯彻落实乡村振兴战略，实现乡村人才振兴，扎实推进乡镇“美丽乡村”建设，夯实乡村规划工作基础，提升乡村规划建设质量水平，为乡村规划建设提供业务指导和技术支持。10月27日，广东岭南职业技术学院乡村振兴教育学院院长杨燕雄、客座教授黄社民一行前往河源市紫金县中坝镇，与镇政府举行乡村振兴规划服务签约仪式。

中坝镇党委书记邬志鹏、党委副书记、镇长谢炯坤、人大副主席黄厚福出席签约仪式。仪式上，河源市紫金县中坝镇人民政府与广东岭南职业技术学院代表正式签订《紫金县中坝镇有机农业小镇项目建设总体规划》和《紫金县中坝镇红色乡旅项目建设规划》咨询服务合同。

自2022年九月以来，在广东岭南职业技术学院董事长贺惠山的牵线搭桥下，乡村振兴教育学院多次到河源中坝镇进行乡村振兴调研，通过座谈会与实地调研，向当地镇政府提出了有效可行的乡村振兴发展建议与思路，把中坝镇打造建设成红色乡旅和农业有机小镇的设想。经过两个多月的努力，学校的工作态度与专业水平得到了各

级领导的认可。此次签约,开启了学校与中坝镇紧密合作、共谋发展的崭新篇章,是贯彻落实乡村振兴战略的生动体现,标志着中坝镇美丽乡村建设进入新的阶段。

据悉,接下来专家规划团队将立足于中坝镇的乡村风貌特色,结合中坝镇的实际情况,充分利用好生态自然资源优势,用足用好乡村振兴政策,参与乡村振兴规划编撰,充分发表规划设计咨询建议,提供规划咨询服务等,做好中坝镇的乡村生态、基础设施、文化和产业等方面融合衔接。进而为推进中坝镇美丽乡村建设和可持续发展提供智力支持。未来半年时间里,在规划专项资金支持下,学校将组织专家、老师和学生常驻中坝镇进行实地勘察、调研,完成两份规划方案编撰,并指导、协助镇政府申报国家相关专项债券资金和整合企业资源,推动规划方案实实在在落地,为实现中坝镇美丽乡村建设贡献力量,加快推进中坝镇高质量发展,助力乡村振兴。

高校作为农业农村领域人才培养、科技创新、社会服务、文化传承、国际合作交流的重要力量,在服务新农村建设、精准扶贫等行动中发挥了重要作用。2018年底,教育部印发了《高等学校乡村振兴科技创新行动计划(2018-2022年)》,引导高校深度参与和主动服务乡村振兴的实施,发挥高校优势,通过科技创新引领,全面服务乡村产业振兴、人才振兴、文化振兴、生态振兴、组织振兴,实施高校服务乡村振兴七大行动。经过多年实践,我国高校已经基本形成了服务乡村振兴大格局的主要路径,包括党组织建设、教育扶持、产业提升、实践教学、文化引领、生态恢复及医疗保健等多个方面。

广东岭南职业技术学院乡村振兴教育学院成立于2019年9月,为了更好地践行国家乡村振兴战略,以培养服务乡村产业发展的实战应用型农业商学人才、服务新农村建设和现代农业、指导

和服务城乡融合发展开展学历教育和非学历继续教育而全新设置的独具产教融合办学特色的二级学院。学院秉承“教育为本、服务产业、振兴乡村”的办学宗旨,立足乡村振兴战略实施和行业发展需求,集聚助力乡村产业发展的“政校行企”多方优势资源。以实施乡村振兴相关教育、培训;教学、科研;产业运营和技术服务为主要职能。

### 岭南产教融合新起点:全新三维动画全网开播!

10月14日,由岭南师生参与制作的三维动画片——《飓风战魂之剑旋陀螺》震撼上映,在湖南金鹰卡通、卡酷少儿等19个少儿频道火热播出,并在爱奇艺、优酷、芒果等多个平台陆续上线,当日首播就获得了该时段的收视率冠军,并获得共计18928分钟播放时长记录。

《飓风战魂之剑旋陀螺》由广州奥飞动漫文化传播有限公司与我校建筑与艺术学院(星力量学院)动漫制作技术专业师生联合制作出品,是我校在校企“双主体”办学模式下,深度产教融合的成果。

此次合作以真实动画片项目为教学支撑平台,由院校师资和企业专家组成专业教学团队联合培养人才,实现人才培养目标与行业要求的“零距离”,使绘画零基础的学生成长为最具实战能力的动漫人才。

展示新一代飓风战魂来自世界各地众多的陀螺高手,还有外星势力加入剧情,陀螺打斗更加精彩激烈,几十个华丽炫酷的战斗陀螺等你来收集,超酷炫的超维战斗与战兽精灵,为你带来不一样的陀螺战斗视觉盛宴!

【来源:电子商务学院、总务处、党委宣传部、乡村振兴教育学院、建筑与艺术学院(星力量动漫游戏学院);整理:编辑部】



·教科研成果·

## 产教融合背景下高职院校新型校企协同育人模式的构建

### ——以康养专业群和“校中院”建设为例

《产教融合背景下高职院校新型校企协同育人模式的构建——以康养专业群和“校中院”建设为例》是广东岭南职业技术学院 2019 年度广东省“创新强校工程”特色创新科研项目(特色创新类项目)之一,由药学院李岩担任项目负责人。该项目拟研究探索和构建以依托“校中院”平台的产教融合新型校企协同育人模式,分享高职院校校企协同育人人才培养模式改革的思路和举措,为职业教育教学改革提供参考依据。首先通过国内外文献研究、多维度访谈及问卷调查,分析康养相关专业人才培养现状、面临形势及存在问题,针对高职院校开展产教融合和校企合作过程中产教融合协同能力发展不足,校企合作水平层次不高等问题,在此基础上引入“校中院”合作机制,以护理、老年服务与管理、康复治疗技术、健康管理、医学营养等专业与岭南健康养老产业旗下的“岭南护理院”深度产教融合,从学校、企业、学生三方根本利益出发,校企共拟人才培养方案和专业课程体系,共建“双师型”教学队伍以及校企多方共同参与教学质量评价,完善校企协同育人制度等方面的建设。

#### 一、采取的措施

##### 1. “护理”专业为核心的康养专业群建设

我校设置以“护理”专业为核心的康养专业群,目前与“岭南护理院”校中院合作专业有 4 个:护理、康复治疗技术、中医养生保健和医学营养专业。

##### 2. “校中院”产教融合建设

学校与“岭南养生谷”同为广州岭南教育集团属下企业,已取得深度合作。岭南养生谷以“医、养、教、产、研、网”,“六位一体”的产

业结构进行布局,首期规划在建 100 亩,建设项目有岭南长者大学、护理院、中医院、康复医院、健康管理中心、长者活动中心、健康管理人才培训基地等。其中,“岭南护理院”是首创大学区内养生、照护,有专业医护团队的“校中院”养老机构。

(1) 形成“校中院”校企协同育人人才培养模式:

① 对接岗位标准,校企双方共建人才培养方案。

以项目导向和任务驱动,改变以往康养类专业群核心技能课程理论、实践分开教学的传统习惯,实施项目导向、任务驱动的融“做、学、教”为一体的体验式教学方式,创新课堂教学模式。即按照(1)设置操作任务—(2)规范演示与操作—(3)激发动机—(4)组织教学—(5)应用新知—(6)自我评价—(7)重复训练—(8)拓展和迁移这八个程序组织课堂教学。使学生在尝试、体验中学习,以学生为主体,让学生在“做中学,学中做”。变被动学习为主动获取知识,提高学生自主学习能力,提高教与学效果。

② 校企共建“双师型”教师队伍,实施“1+1+1”三导师制。

该课题从校企共同制定人才培养方案和专业课程体系,共建“双师型”教学队伍以及校企多方共同参与教学质量评价,完善校企协同育人制度建设等方面入手对校企协同育人培养模式进行实证探究。在教学模式方面,将校企合作纳入混合式教学过程中,深化校企合作机制,建立课程体系动态化调整管理机制,从产教融合角度探究混合式教学法的更多可能性,如线上与线下结合、

学校与“校中院”结合、教学平台与教学软件结合的“三结合”教学方式，与岭南护理院医护人员共同合作准备所需课程教学资源，实施线上-线下双路径教学，形成完整课前-课中-课后有效衔接，为学生意义学习及深度学习提供情境、深入挖掘学生的学习潜能，提升我校康养专业群的教学质量，打造特色品牌。

③实施弹性学分制。

(2) 实施校企协同育人的教育教学方法：

①依据核心能力，校企共建专业课程体系。

②有效实施任务驱动、项目导向的教学模式。

③推进信息技术应用，建立网络教学平台，实施线上线下混合式教学方法。

(3) 校企共建实训基地和考核评价指标体系。

(4) 完善校企协同育人制度建设。

3. 康养专业群新型校企协同育人模式之试运行。

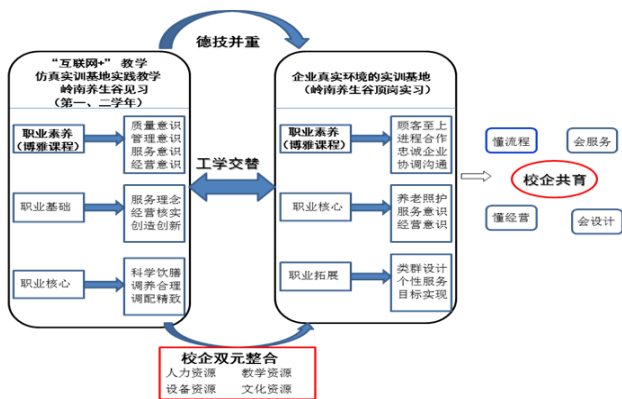

4. 新模式运行成效、问题、对策和推广。

二、技术路线

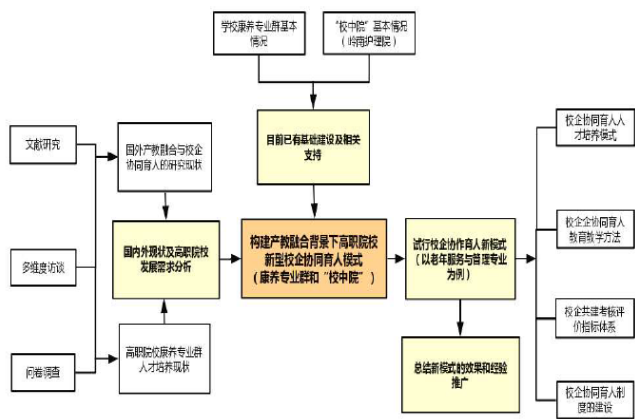

三、进度安排

1. 2019年12月—2020年2月：文献调研，多维度访谈及问卷调查，课题主持人主持召开项目组会议，分析整理资料，完成调研报告。根据自己的研究目的整理出文献综述报告和开题报告，经由学校相关部门审阅。

2. 2020年2月—2021年9月：与课题组成员确定研究细节的相关问题，确保研究的顺利进行。然后着手课题方案实施，校企共建人才培养方案、创新专业课程体系、校企多方共同参与教学质量评价和完善校企协同育人制度等方面的建设。

3. 2021年10月—2021年8月：以护理专业为例，开展康养专业群新型校企协同育人模式试运行，分析新模式运行成效、问题和对策。

4. 2021年9月—2021年12月：梳理分析资料，形成课题论文和总结报告，并适时进行成果实测和推广，准备课题答辩相关事项。

四、课题完成情况

课题组成员按照预期研究的方案，积极与广东岭南养生谷投资有限公司（简称岭南养生谷）实施产教融合，师生互动，探索实施高职院校新型校企协同育人模式。

岭南养生谷以“医、养、教、产、研、网”六位一体的产业结构进行布局，在建100亩，建设有养老中心、护理院、中医医院、长者大学、春晖树餐厅、健康管理中心、健康管理人才培训实训中心、养生养老产品展示中心等项目。目前养老中心有入住长者近300位，已购床位但未入住长者超过1200人，规划建设床位2000张。岭南养生谷作为与学院产教融合的平台，是教学实践以及人才输出的基地，是立足以教育为核心，打造以大健康产业基地和大学创业园区为两翼的综合性企业。

课题组成员带领护理、中医养生保健等专业学生与岭南养生谷加强互动，深入合作，全面实现资源共享、优势互补、互惠双赢、协同发展。积极推动深度产教融合项目落地，探索“工学结合”实践教学模式，优化护理、康复治疗技术等专业的人才培养方案，并在2019年11月签约共

建“康养产业学院”战略合作协议，逐步构建以涉老产业为核心的康养产业及专业群特色，并共建岭南“国际康养产业实训实践与创新创业基地(产业园)。

取得的成果主要有：

#### 1.共建医学检验中心

由护理与健康学院、岭南养生谷中医医院及医学检验技术专业教研室三方联合创办的第一个产教融合项目——岭南养生谷医学检验中心正式投入运营。中心以学生医检协会为平台，在专业教师团队的带领下，下设立值班小组，除了负责养生谷近300名长者的日常检验工作和常规体检外，专业师生还负责过200多名师生的胃功能七项等检测工作。中心每个月定期开展培训，累计培训学生1000多人次。双方成功立项横向课题一项：和岭南养生谷中医医院共同开展新生入学体检服务项目，并已经成功完成了21级近5000新生的入学体检工作。

#### 2.融合特色课程

2019年起，护理专业特色课程《老年护理学》以“三结合”教学方式为框架，即线上与线下相结合、学院与养生谷相结合、教学平台与教学软件相结合，岭南养生谷医护人员和专业课教师共同合作准备所需教学资源，实时共享老年病房典型病历，在临床真实情境下教学做一体、拍摄教学视频，实施线上-线下双路径教学。18级护理专业11个班的《老年护理学》20个实训课时由养生谷经面试合格的医护人员承担，合计220课时，实训项目主要有老年人健康评估实用技术、老年营养与代谢形态的护理技术、老年排泄形态的护理技术、老年睡眠与休息形态的护理技术等。

#### 3.设立健康小管家

在教师的指导下，护理等康养专业群的学生每周以小组为单位参与岭南养生谷护理院的日常工作，设立健康小管家项目，具体内容包括日常照护、康复训练、健康体检和娱乐活动等。让朝气蓬勃青春洋溢的学子学以致用，发挥专业优势的同时，给长者们带来健康和欢乐，帮助长

者们用自己喜欢的方式积极的生活，快乐健康的养老。在养生谷照顾和陪护长者们，不但能锻炼和提升了学生的专业技能和服务能力，也能增加对社会，对老年群体以及对自身的认识。培养了学生的爱心、耐心、责任心，提高了沟通能力和照顾老人的技术技能，最重要的是提升了学生职业素养和人文关怀素质。

#### 4.开发康养产品多项，授权实用新型专利5项

在岭南养生谷真实创新创业场景下，学院师生为了解决长者的健康需求，发挥专业优势，申请专利并获得授权5项：一种调节流量的康复训练杯，一种老年康复护理用按摩装置，一种方便量取的老年代餐粉存放盒，一种防耳朵压疮敷料装置，一种护理用清创装置。其中依托双方为共有专利权人的实用新型专利《一种调节流量的康复训练杯》还在多个赛项获奖。

和养生谷工作人员共同开发脑卒中老人康复训练专用杯。获得广东省第十二届挑战杯大学生创业大赛银奖。该专用杯已经申请了广州岭南养生谷投资有限公司和广东岭南职业技术学院共同为专利权人的实用新型专利，已经获得授权。



康复训练杯设计图

针对脑卒中老人日常生活中饮水困难和促进老人开展吞咽障碍主动康复训练，本项目设计一

种用于脑卒中吞咽障碍老人康复训练饮水杯，以解决上述背景技术中提出的用于脑卒中吞咽障碍患者饮水杯不具备康复训练功能、效率较低和实用性较差的问题。

①应用创新：本产品不同于市面上的饮水杯，此款脑卒中老人康复训练专用杯以脑卒中吞咽障碍的人群为定位设计，同时适用于卧床病人和大众群体。它拥有独特的舌样形状功能锻炼模型、防呛咳流量流速控制装置以及 360° 重力球等设计，使产品的应用方式从传统的饮水杯，扩大到饮水、功能锻炼、饮水试验一体化的应用方式。

②外观创新：本产品结构原理简单，经济实用，为后续的设计提供了更大的升级空间与兼容性。同时生产成本低，选材方面采取环保、轻便材料。

③功能创新：此款产品同时兼顾饮水和吞咽障碍功能训练功能，通过日常生活用具提醒患者主动参与到家庭主动训练中来，尽快恢复患者的吞咽功能。

该产品定位具有实用、方便使用、性价比高等特点，后续在推广过程中积极听取多方建议，不断完善产品的功能，达到精确护理功能。并在此研发基础上，本团队后期会陆续推进更多的关

爱老人护理产品用具的研发和推广，成立以关爱长者为使命的公益类公司，致力于从细节方面提升老年人生活质量，使老年人晚年生活更加便捷与舒适，对于降低养老压力和养老矛盾具有现实意义。

汪碧涛教授带领师生团队参加岭南养生谷的药膳食疗项目，根据季节养生和体质养生的原则协助养生谷开发适宜长者的药膳餐多款；2020 年，杨凤琼院长带领师生团队中秋前在养生谷慈母心餐厅制作岭南手工养生月饼，取得了良好的口碑。



## 5. 主要成绩

- (1) 授权实用新型专利 5 项
- (2) 主编教材 10 本

| 序号 | 教材名称          | 类型                      | 出版社                                          | 主编    |
|----|---------------|-------------------------|----------------------------------------------|-------|
| 1  | 外科护理学实训指导及习题集 | 十三五规划教材                 | 华中科技大学出版社                                    | 严玮主编  |
| 2  | 实用药物制剂技术      | 高职高专十三五类规划教材            | 化学工业出版社, 978-7-122-36561-3                   | 杨凤琼主编 |
| 3  | 大学生创新创业教育教程   | 高等院校十三五规划教材             | 西北工业大学出版社 978-7-5612-6219-1                  | 杨凤琼主编 |
| 4  | 药物制剂技术        | 国家级(高等职业教育创新与改革教材)      | 中国医药科技出版社/中国健康传媒集团<br>ISBN:978-7-5214-2051-7 | 杨凤琼主编 |
| 5  | 中药制剂技术        | 高等职业教育项目成果导向与任务驱动教学配套教材 | 华中科技大学出版社<br>ISBN:978-7-5680-7582-9          | 杨凤琼主编 |
| 6  | 健康教育教程        |                         | 高等教育出版社/南方出版传媒<br>ISBN:978-7-5548-3336-0     | 杨凤琼主编 |
| 7  | 妇产科护理学        | 国家级规划教材                 | 中国协和医科大学出版社<br>ISBN:9787567915695            | 黄珊珊主编 |
| 8  | 母婴护理          | 国家级规划教材                 | 天津科学技术出版社<br>ISBN:9787557686765              | 黄珊珊主编 |
| 9  | 健康评估实训与学习指导   | 出版社规划教材                 | 中国医药科技出版社<br>ISBN:9787521419214              | 黄珊珊主编 |
| 10 | 生物化学实验指导与习题集  | 十四五普通高等教育规划精品教材         | 同济大学出版社 ISBN 978756089751                    | 李岩主编  |

(下转第 51 页)

·双创聚焦·

## 多功能智能化消防轮式机器人的研制

《多功能智能化消防轮式机器人的研制》是广东岭南职业技术学院 2020 年度大学生创新创业训练计划项目之一，由智能制造学院翁宗祥担任指导教师，该院学生陈仕镇担任项目组长。该项目拟研制多功能智能化消防轮式机器人，在原有消防机器人功能、结构以及灵活性等的基础上，增添远程控制操作灭火模块、智能识别火源、生命探测等功能，可以第一时间获取更多事故现场数据参数，提高抢险针对性，最大限度减少火灾事故所带来的损失。该消防机器人能代替消防救援人员进入易燃易爆、有毒、缺氧、浓烟等危险灾害事故现场进行数据采集、处理，能够帮助消防人员救火，能够减少消防员的危险，提高消防人员救援能力。

### 一、项目研究背景

火灾是指在时间或空间上失去控制的燃烧。在各种灾害中，火灾是最经常、最普遍地威胁公众安全和社会发展的主要灾害之一。火灾的发生对社会造成很大的伤害，危害性是人类无法估计的，尤其是对消防人员构成了很大的威胁。根据消防救援局数据显示：2014-2019 年中国火灾发生数量不断减少，2020 年则有所增加，2020 年中国火灾数量为 25.2 万起，较 2019 年增加了 1.9 万

起；火灾造成直接财产损失为 40.09 亿元，较 2019 年增加了 3.97 亿元。

2020 年全国消防救援队伍共接警出动 128.4 万起，连续第二年超过 120 万起，是建国以来出警量最多的年份之一。共从灾害现场营救被困人员 16.3 万人，疏散遇险人员 42.4 万人。2020 年中国出动消防员次数 1259 万人次，日均出动消防指战员 3.44 万人次；出动消防车 226.9 万辆次，日均出动消防车辆 6200 辆次。

随着社会经济的发展以及大型石油化工企业和隧道、地铁等建设的不断增加，危险化学品和放射性物质泄漏以及燃烧、爆炸、坍塌事故也在增多。灾害事故发生时，高温、黑暗、有毒和浓烟等对消防救援人员和事故现场的被困人员的安全都会构成极大威胁。灾害面前，单靠人类血肉之躯灭火和救援，能力有限，还可能在救援过程中造成二次伤亡。那么，机器人能不能帮上忙？科技日新月异的今天，机器人技术有了很大的进步，消防救援机器人也已经成为一个重要的应用分支。在“人不能近、人不能及、人不能为”的有毒、易燃、易爆复杂情况下，需要新型智能消防机器人实现“以机换人”，代替消防救援人员进入现场实施无人灭火。智能消防机器人的应用，不仅能减少消防员的危险，还可以第一时间获取更多事故现场数据参数，提高抢险针对性。然而现有的消防机器人通常体型较大，大都无法进入居民楼房内；机器人在高温情况下会影响到其正常运作；消防人员只能通过摄像头了解部分现场情况，不能具体知道被困人员的所在位置，无法全面了解火灾现场结构来考虑具体的营救方案。因此，研究满足实际需要的新型多功能智能化消防轮式机器人非常有必要，其应用前景广，推广



图 1 2014-2020 年中国火灾数量及直接财产损失

价值高。

## 二、项目研究内容

基于目前的时代背景之下，着眼于研制成本低、功能强、经济实用的多功能智能化消防轮式机器人，着力提高科技与消防相结合。该多功能智能化消防轮式机器人是在原有消防机器人功能、结构以及灵活性等的基础上，增添远程控制操作灭火模块、智能识别火源、生命探测等功能，在机体不增重的前提下，采用新型材料制作机体，采用较为灵活的独立转向机构，让机器人能在狭窄的空间仍具有较强的灵活机动性。多功能智能化消防轮式机器人能够减少消防员的危险，还可以第一时间获取更多事故现场数据参数，提高抢险针对性，最大限度减少火灾事故所带来的损失。

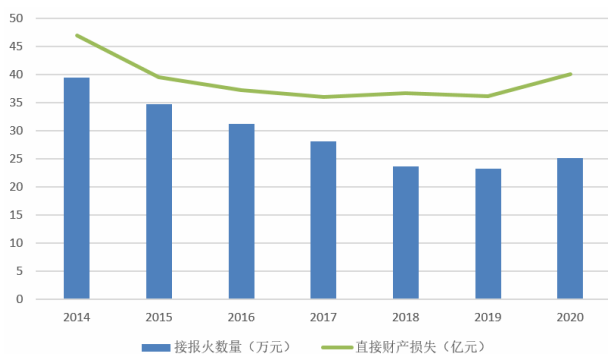
## 三、项目研究基础

1.在教师的指导下，同专业、不同年级的学生组成项目团队，高效实施项目研究内容。

2.项目在研究初期已有初步的设计理念并实现了一定的虚拟设计。

3.基于熟练的专业技术技能，能够利用 SIEMENS NX 软件实现一体化的产品设计与实物模拟装配。

4.校内实训实践教学条件，有利于方便快速的将设计方案转化为实际产品，有利于尽快制作出该多功能智能化消防轮式机器人，为本项目的如期完成奠定良好的基础。

5.多功能智能化消防轮式机器人能够有效地帮助到消防员，以保障他们的生命安全，也正因为如此，其存在着巨大的发展潜力和商机。目前我们团队已掌握大部分关键技术，而且进行了多次修改升级，在采用新型材料的同时还想方设法降低成本。

## 四、项目研究方法

1.市场调研：研究市场对多功能智能化消防轮式机器人的需求，并根据需求对多功能智能化消防轮式机器人的机体结构、功能进行进一步的改进和创新。

2.方案确定：经过多次探讨论证、修改，设计采用轮式方式实现机器人的行走，以满足机器人的机动性。

3.结构设计：借助 CAD、SIEMENS NX 一体化设计软件，设计优化改进方案，完成基本结构设计。

4.功能设计：GPS 定位功能（精准定位），远程操控灭火，生命探测，智能识别火源等结合于一体的多功能智能化消防轮式机器人。

5.样品生产：完成设计之后，方案合理，运行有效，就进一步对其进行实物制作，并修改完善。

## 五、项目研究过程

| 起止时间            | 工作内容          | 阶段性成果           |
|-----------------|---------------|-----------------|
| 2020.08-2020.10 | 研究讨论合理的设计方案   | 设计方案            |
| 2020.11-2021.01 | 产品三维模型设计      | 三维模型            |
| 2021.02-2021.04 | 电路及驱动程序设计     | 电路图及驱动程序        |
| 2021.05-2021.06 | 制作实物样品        | 多功能智能化消防轮式机器人实物 |
| 2021.07-2021.08 | 申请专利          | 专利申请受理通知书       |
| 2021.09-2021.10 | 撰写项目研究报告、结题报告 | 研究报告、结题报告       |

## 六、项目研究成果



图 2 多功能智能化消防轮式机器人三维模型 1

| 序号 | 成果名称            | 成果形式 | 作者          | 刊物年期、出版社、出版日期、使用单位(如果为专利填写专利号等相关信息) |
|----|-----------------|------|-------------|-------------------------------------|
| 1  | 产品三维模型          | 其他成果 | 陈仕镇、曾文伟、翁宗祥 | 广东岭南职业技术学院                          |
| 2  | 产品装配文件          | 其他成果 | 陈仕镇、翁宗祥     | 广东岭南职业技术学院                          |
| 3  | 产品电路图           | 其他成果 | 陈仕镇、曾文伟     | 广东岭南职业技术学院                          |
| 4  | 产品驱动程序          | 其他成果 | 翁宗祥、谭其聪     | 广东岭南职业技术学院                          |
| 5  | 消防机器人实物样品       | 实物   | 陈仕镇、翁宗祥     | 广东岭南职业技术学院                          |
| 6  | 消防机器人<br>实用新型专利 | 其他成果 | 翁宗祥、田晶、陈仕镇  | 202122067085.3<br>广东岭南职业技术学院        |
| 7  | 消防机器人<br>外观设计专利 | 其他成果 | 翁宗祥、陈仕镇、曾文伟 | 202130566888.6<br>广东岭南职业技术学院        |
| 8  | 研究报告            | 研究报告 | 翁宗祥、陈仕镇     | 广东岭南职业技术学院                          |
| 9  | 结题报告            | 其他成果 | 翁宗祥、陈仕镇     | 广东岭南职业技术学院                          |



图 3 多功能智能化消防轮式机器人三维模型 2

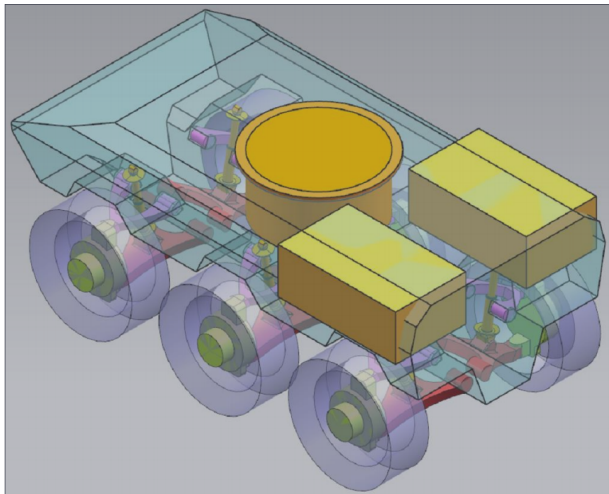

图 6 多功能智能化消防轮式机器人三维模型 5

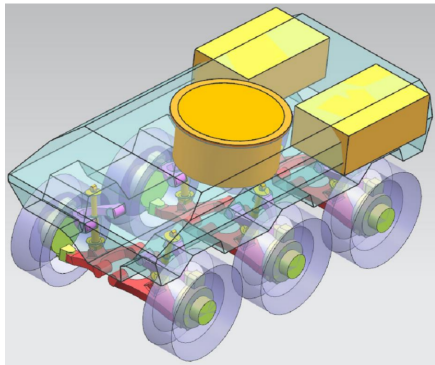

图 4 多功能智能化消防轮式机器人三维模型 3

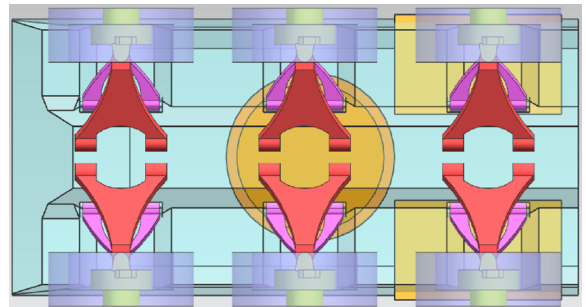

图 7 多功能智能化消防轮式机器人渲染图

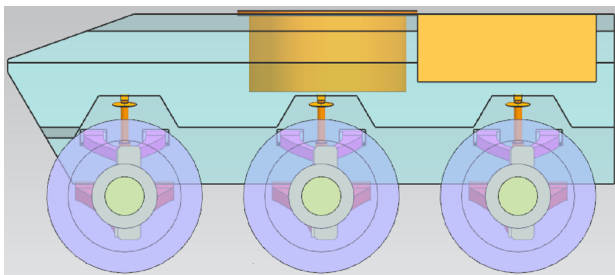

图 5 多功能智能化消防轮式机器人三维模型 4

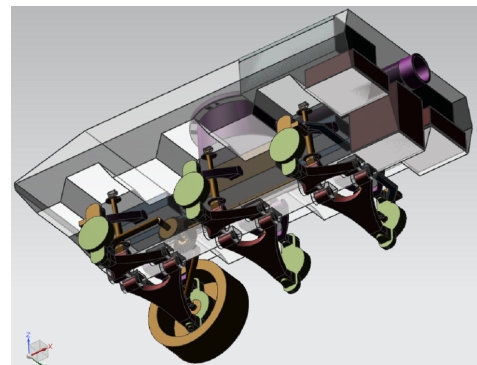

图 8 多功能智能化消防轮式机器人爆炸图

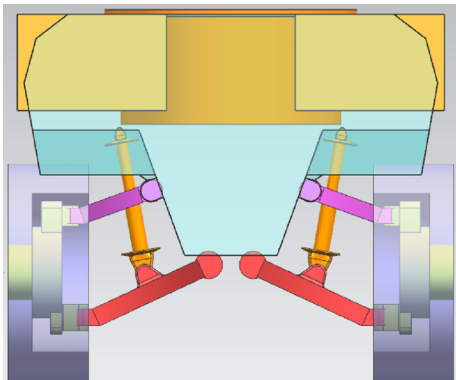

图 9 多功能智能化消防轮式机器人之动力驱动器

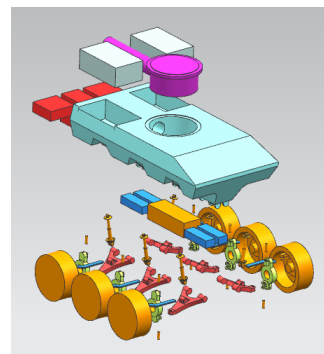

图 10 多功能智能化消防轮式机器人之水炮塔

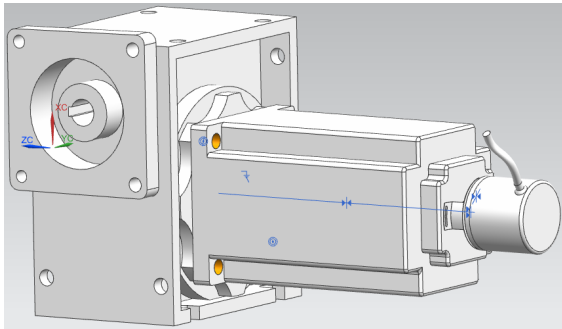

图 11 多功能智能化消防轮式机器人之转向机构 1

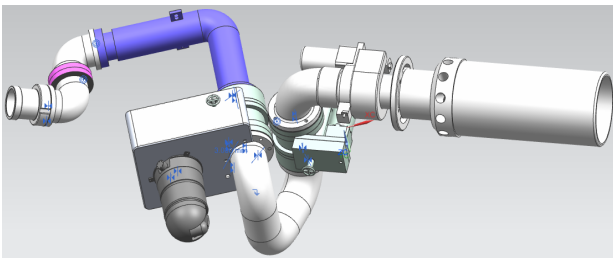

图 12 多功能智能化消防轮式机器人之转向机构 2

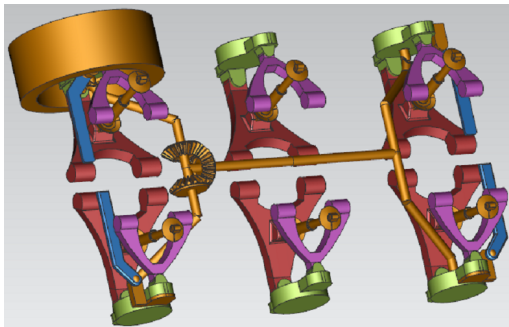

图 13 多功能智能化消防轮式机器人之舵机

舵机是一种位置（角度）伺服的驱动器，适用于那些需要角度不断变化并可以保持的控制系统。舵机主要是由外壳、电路板、驱动马达、减速器与位置检测元件所构成。其工作原理是由接收机发出讯号给舵机，经由电路板上的 IC 驱动无核心马达开始转动，透过减速齿轮将动力传至摆臂，同时由位置检测器送回讯号，判断是否已经到达定位。位置检测器其实就是可变电阻，当舵机转动时电阻值也会随之改变，由检测电阻值便可知转动的角度。一般的伺服马达是将细铜线缠绕在三极转子上，当电流流经线圈时便会产生磁场，与转子外围的磁铁产生排斥作用，进而产生转动的作用力。

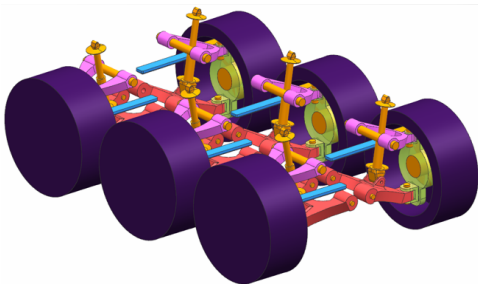

图 14 多功能智能化消防轮式机器人之编码器

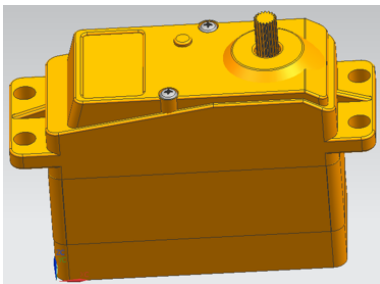

图 15 多功能智能化消防轮式机器人电路图 1

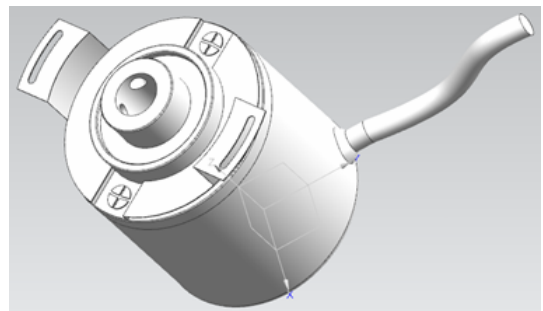

图 16 多功能智能化消防轮式机器人电路图 2



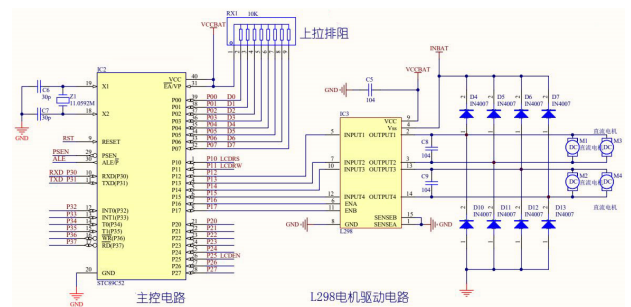

图 17 多功能智能化消防轮式机器人之红外光电传感器

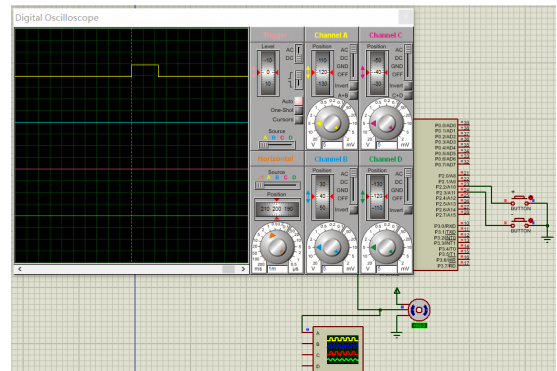

图 22 多功能智能化消防轮式机器人实物样品 3

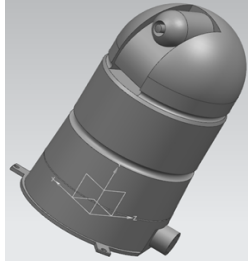

图 18 多功能智能化消防轮式机器人工程图

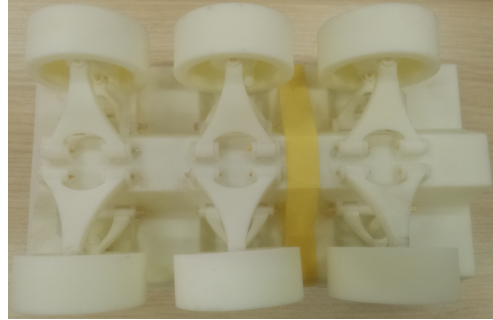

图 23 多功能智能化消防轮式机器人集成模块 1

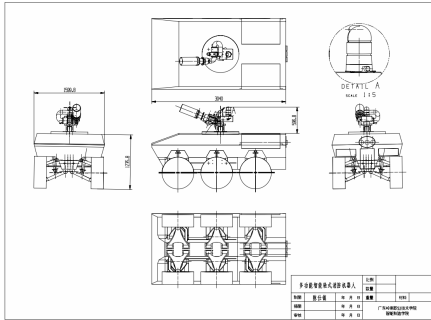

图 19 多功能智能化消防轮式机器人完整模型

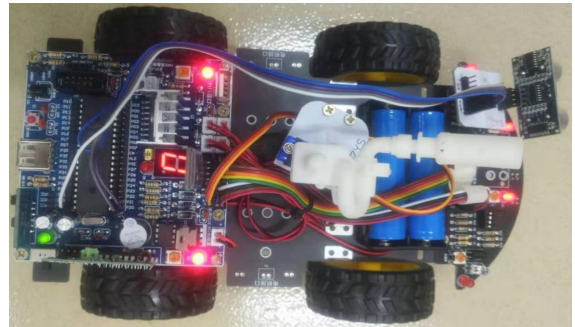

图 24 多功能智能化消防轮式机器人集成模块 2

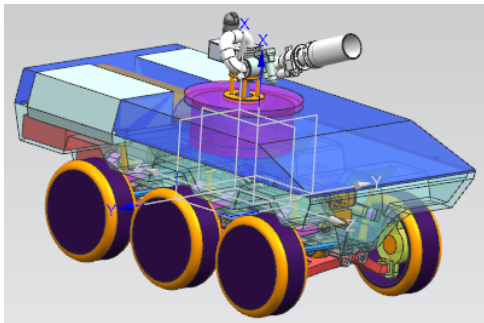

图 20 多功能智能化消防轮式机器人实物样品 1

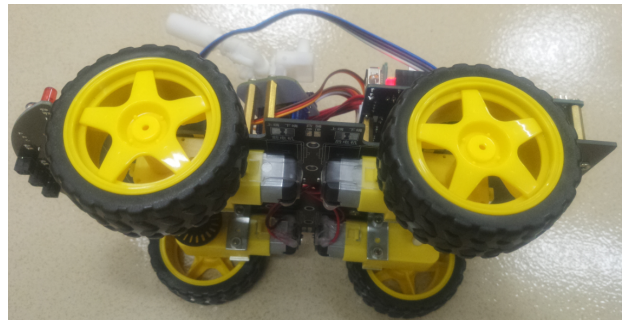

图 21 多功能智能化消防轮式机器人实物样品 2

### 七、项目研究成果特色和突破

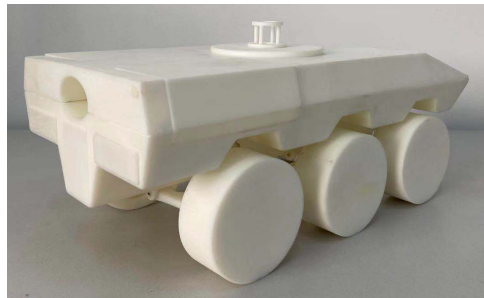
多功能智能化消防轮式机器人的设计需要考虑诸多方面的因素，比如材料力学、结构力学、运动学等。想要设计一款好的产品，就必须从实际需求出发，以满足实际需要为根本，做到以人为本，物为人所用，方能让用户所接受。

该项目所研究的多功能智能化消防轮式机器人包括外壳、悬挂车架、转向机构、驱动机构、水炮机构、检测机构、散热机构、多个第一车轮、多个第二车轮、控制器和电池，所述外壳安装于悬挂车架的顶部，多个所述第一车轮和多个第二车轮分别安装于悬挂车架的两侧，所述转向机构和驱动机构均安装于悬挂车架的内部，多个所述

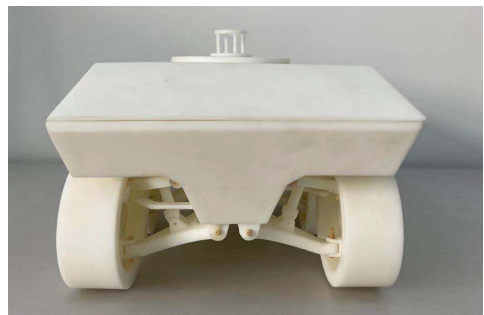
第一车轮和多个第二车轮均与转向机构连接,所述转向机构与驱动机构连接,所述散热机构安装于外壳的内部,所述水炮机构与检测机构均安装于外壳的顶部,所述转动驱动机构、水炮机构、检测机构、散热机构和电池均与控制器连接。该多功能智能化消防轮式机器人的悬挂车架采用防水设计,防水等级IP67,悬挂车架的底盘高度较高,具有超强的爬坡、越障能力;通过检测机构检测被困人员的位置和现场三维建筑建立,实现自动搜救被困人员;通过散热机构可以保护机器人内部的电子元件,避免温度过高影响其运作;通过转向机构在狭窄地方实现原地转向,通过水炮机构可以向不同角度喷射高压水体并且消防人员远程可以观察现场灭火效果,从而实现机器人代替消防人员救火和提高救火人员的灭火救援能力。通过转向电机、连杆、多个同步轴、多个第一锥齿、多个第二锥齿和多个第三锥齿,第一车轮和第二车轮作相对的正向转动或者反向转动的切换,从而实现原地转弯的效果,并且减少了电机的数量,从而降低了生产成本。通过喷头、转向器、水炮云台、高压水泵、进水管和出水管,集细水雾式喷射模式、高流动式喷射模式以及远距离单投喷射模式于一体;喷头可以将高压水体转换成雾状小液滴,可使水障或者厚水层直接作用于需要冷却的燃烧物上,达到高效冷却的目的,可以有效保证在火场中灭火以及稀释粉尘、有毒气体;高压水泵提高了高压水体的喷射距离,实现远程灭火;转向器可以让高压水体从不同角度对发生火灾的地方进行喷射;消防人员可以通过水炮云台远程观察灭火的效果,从而达到最佳的灭火效果。通过生命探测仪、三维扫描仪、调节电机、编码器和液压升降柱,可以从不同高度和角度扫描现场环境,生命探测仪能够对火灾被困人员进行搜查,三维扫描仪将实际环境转换为虚拟环境,从而有助于为消防机器人规划路线。

该多功能智能化消防轮式机器人围绕着实用为中心开展创新,力求产品能够最大程度的服务

于消防员,提高其工作安全性,使其在使用过程中更加方便、实用。该消防机器人能代替消防救援人员进入易燃易爆、有毒、缺氧、浓烟等危险灾害事故现场进行数据采集、处理,能够帮助消防人员救火,提高消防人员救援能力,最大限度减少火灾事故所带来的损失。

该多功能智能化消防轮式机器人的研制过程中,申报了1项实用新型专利和1项外观设计专利。除此之外,该消防机器人获得了第七届中国国际“互联网+”大学生创新创业大赛校内决赛三等奖、第十六届“挑战杯”广东大学生课外学术科技作品竞赛三等奖和2021年全国3D大赛年度竞赛省赛广东赛区二等奖。

## 八、项目研究所起的作用及价值

该项目的研究提高了师生团队项目规划的能力、教与学的设计能力以及项目实施的能力,进一步促进了教师与学生之间的交流沟通,提升了教与学的效果,提高了教与学的质量,能够为进一步的教学改革研究提供经验借鉴。项目研究以学生为主体,充分强调理论教学与实践教学并重,重视在实践教学中培养学生的实践能力和创新能力,循序渐进,大大提高了学生的动手能力和分析问题、解决问题的能力,进一步培养了学生的专业能力,丰富了学生的实践经验,提高了学生的综合素质。

## 九、项目研究展望

无论在哪个年代,关注生命安全始终是各项工作中的重中之重。多功能智能化消防轮式机器人能够有效保障消防救援人员的生命安全,提高消防人员的救援能力,最大限度减少火灾事故所带来的损失。研究开发拥有更多功能的消防机器人以满足更多的实际需求依然是非常有意义有价值的事情。比如在消防机器人中增加空中飞行功能(更快抵达火灾现场),安全起飞、安全降落功能,智能人机对话功能等,都可以作为相应的课题进行更深入的研究。

(供稿:翁宗祥)

## 食客拾美食短视频

《食客拾美食短视频》是广东岭南职业技术学院 2020 年度大学生创新创业训练计划项目之一，由艺术与传媒学院（星力量动漫游戏学院）曾君怡担任指导教师，该院学生阮杰敏担任项目组长。该项目拟研创一款主打美食展示短视频，通过短视频来介绍传统的美食、美食制作的过程、寻找街头美食以及测评各种美食，用创意美术传播传统文化。让传统美食视频内容具有贴近性和实用性，更加吸引观众们的注意力。向社会展现我们的正能量形象，传播优秀文化，弘扬时代精神，跟随党的领导，为提高我国的文化软实力出一份力。

### 一、研究内容

在人们的固有思维模式中，美食类视频仅仅是厨师们教会人们如何烹饪出美味佳肴或者传授做菜的经验，这很容易让受众产生审美疲劳流失受众，因此如今的美食短视频制作者开始用新奇的拍摄手法，独特的内容来获得更多的受众的注意力，当前美食短视频类型多样，发挥着各自的竞争优势，虽然美食烹饪教学仍是美食类短视频的主流内容，但更多有着新颖表现手法和创意风格定位的美食类短视频，让这一领域的内容更加多样化。而美食短视频自媒体借助短视频的形式相应地发展成熟，从最初的萌芽爆发，逐渐发展壮大，越来越多的美食短视频加入到市场中。

食客拾美食短视频项目主打美食展示视频。通过短视频来介绍传统的美食、美食制作的过程、寻找街头美食以及测评各种美食。用创意美术传播传统文化。

#### （一）以故事为主线的美食短视频

这类视频以《一人食》《日食记》《饭米了没》为主要代表，皆是以叙述一段简单的故事为主。如《日食记》内容以姜老刀烹饪一道菜肴的过程为载体，在食物中讲述了一段简单质朴的情感故事，画面明快温暖，带着明显的日系风格，

“治愈你的心和胃”。《饭米了没》《一人食》也是如此，在教做菜的同时，展现出一种独立的生活方式，传递一股让人怡情的正能量。此类短视频主打故事情节，以感人的故事作为主线，辅以美食，走文艺清新风，抚慰人心。

#### （二）以教学为主线的美食短视频

这类视频以《迷迭香美食》《日日煮》为代表，它们的看点在于制作美味。《迷迭香美食》和《日日煮》通过最基本的如何制作美食，达到吸引自制吃货们的目的。日日煮曾获得阿里领投资，2016 年 2 月，日日煮获得 3500 万元人民币 A 轮融资，投资方包括阿里系的合一资本。时隔半年，《日日煮》又获得由阿里巴巴领投的 3500 万人民币 A+ 轮融资，从巨头的支持不难看出，美食短视频前景可期。这类短视频的实用性较高，可以详细传授美食制作流程，路线偏向大众生活化。

### 二、研究成果

多个平台粉丝总量超过 1000+。通过拍摄好吃的美食产品，价格方面合理，与品牌方互相推广，既做到产品销售的同时宣传了自己的美食短视频。综合各平台，详细数据如下：

（1）B 站视频上传 3 个，代表作视频：顶味珍商用视频、牛三星老字号探店；

（2）抖音短视频上传 69 个，视频上传播出平均每个视频播放量达到 2500 以上，最高单个播放视频超过 1 万。抖音视频浏览量超过 1 万为 1 个；抖音视频浏览量超过 8 千为 2 个；抖音视频浏览量超过 4 千为 5 个；抖音视频浏览量超过 3 千为 13 个；抖音浏览量超 2 千为 20 个；抖音浏览量超 1 千为 25 个。代表作品：脏脏香芒饮品教学、洗小龙虾教学视频；

（3）商业订单视频拍摄 3 个，代表作为：顶味珍商用视频。盈利 6500 元；

（4）公众号发布推文 8 篇，单篇最多阅读量 50+；

(5) 摄影网站照片成片已经发布 93 组；

(6) 单个视频作品平均素材收集高达 2 组，素材多为捕捉每一个制作瞬间，多个镜头切换、运用，提高视频质量。

目前已初步达到了我们的目标。立足本土文化与传统文化，强化了对本土传统文化的挖掘与传播，有效促进地方文旅发展。



(食客拾抖音短视频代表作)

### 三、研究意义与价值

#### (一) 社交网络的分享特性

利用网络的优势在社交网络上分享的美食短视频可以促进网友与发布者相互交流，这样发布者会获得一种满足感，也会刺激受众模仿，从而形成一种良性循环，从美食类视频给人带来满足感。

#### (二) 项目的独特性

美食短视频中入镜的食材通常符合人们“形象好气质佳”的审美诉求，且其拍摄器材一般选用高端单反、微单等设备，尽量满足美食类短视频“色香味”俱全的要求，极大满足观众的视觉享受。且为了让整个视频看起来更完整和谐，制作者往往会在后期添加音乐和特效，营造轻松愉快的氛围，治愈你的心。

#### (三) 治愈特性

随着城市化进程的不断深入，大量年轻人口进入城市独立生活，都市自炊族和独食族的数量不断增加。他们心中对美食依旧无比向往，美食短视频以轻松



(食客拾商拍照片)

的节奏或者感人的故事呈现在观众眼前，这本身就可以让观众在抹口水的同时获得内心的满足。

#### (四) 用创新思维表达传统文化

传统美术比较注重意境，色彩丰富，特色明显，往往将一些情景能够展现的淋漓尽致。它的表现形式较为单一。随着网络科技发展，网络将地球上的每一个板块紧密联合在一起，这使我们足不出户便可知天下事。同时，现代生活节奏加快，传统美术需要“细嚼慢咽”。因此，单纯的图像信息传递已满足不了社会需求。取而代之的是“快餐式文化”。然而众所周知，“快餐”缺乏营养，因此我们便要跟上社会的步伐，学习创意美术。将创新创意融合到“快餐”中，做有营养的短视频。用三分钟，了解地方传统文化，娱乐之余还能增长见闻。用一分钟，学习生活小技能，节省更多的时间，效率更高。

在众多美食短视频的内容类型中，受众喜欢看的美食短视频的类型主要为展现生活方式的美食制作，有地方传统的美食鉴赏。这几类美食短视频更加注重美食推荐，教学内容的实用性和整个视频体现出来的意境、传达出生活方式。

传统美食类电视节目传播渠道单一，局限于电视台唯一的平台来传播美食信息，而当前的众多美食类短视频自媒体都是多平台思维，借助短视频平台、社交平台、资讯类平台等渠道传播自己的内容产品。全方位，多渠道，让更多的人能够了解到优秀的传统美食。

其次，大量美食类视频为了博人眼球，以各种夸张又疯狂地动作和表情来满足观众的猎奇心理，受众关注。也有一些美食频道因与商家或社会合作而故意吹捧或歪曲事实，导致社会众说纷纭，甚至因文化差异而牵扯上民族分歧，占用社会公共资源，扰乱社会秩序。这类视频过于浮夸，且千篇一律的内容，容易让观众们觉得毫无新意，甚至产生厌恶。在这短视频占主流的时代，博主、up 主的形象、言行举止都会牵动着社会风向。所以，我们制作的美食视频，围绕的不仅仅是美食本身，更是在精神层面上的意义。我们希望用最真实的表达，最真挚的情感以及实事求是的态度，让观众们

在轻松愉悦的氛围内获得客观且有参考价值的美食信息。让传统美食视频内容具有贴近性和实用性,更加吸引观众们的注意力。向社会展现我们的正能量形象,传播优秀文化,弘扬时代精神,跟随党的领导,为提高我国的文化软实力出一份力。

#### 四、盈利渠道

(1) 通过 b 站的充电功能、视频创作激励计划、用户打赏硬币提现。

(2) 通过抖音短视频的打赏视频,承接广告链接。参与抖音短视频平台相关热点创作活动。



(3) 相关美食产品推广、承接美食商业视频订单、直播带货美食产品。

#### 五、遇到的困难与对策

##### (一) 传统美食文化正逐渐销声匿迹

当今满大街网红打卡美食店,每个都说自家是老字号,而正宗老字号却难以寻找。因为抵挡不住新文化的火速兴起,加上经营的店主多为老年人,已跟不上时代潮流,店的知名度和盈利大

不如网红店,有些甚至已悄然关闭。有些网红店打着传统美食的名号,却粗制滥造,只为“赚快钱”。出品味道不对,价格却翻倍,让我们团队连连摇头。这对我们的团队带来一定的难度。

看着年迈的老板无奈地关上店铺的闸门,我们在一次又一次做“冤大头”后,最终决定走访本地人。避免踩一些没有必要的坑,找寻真正意义上的传统美食,为传统美食店铺做宣传,拯救正在或即将关闭的老字号。保证高质量且有意义地宣传短视频,呼吁社会重视传统文化,保护传统文化。

##### (二) 市场竞争激烈

美食类自媒体依靠的是粉丝的关注和转发,来获得更高效的推广。可有一些原先的大 IP、大 V,与传媒公司合作的新人的加入,使得身为美食自媒体的我们难以与这样的对手匹敌。

想在美食短视频自媒体的领域中脱颖而出,我们要先明确自己的定位,并保持自己独特的视频风格,以独特的内容打动受众。无论什么样的视频都是“内容为王”为根本,我们定时持续优质的内容输出,提高粉丝黏性,把握住了用户的核心所在。在这个粉丝经济时代,我们付出了更多的主动权,让用户关注到了我们制作的高质量传统美食视频。

(供稿:曾君怡)

(上接第 42 页)

##### (3) 指导学生竞赛获奖 2 项

《脑卒中老人康复训练专用杯》2020 年 7 月获得第十二届“挑战杯”广东大学生创业大赛大学生创业计划竞赛银奖;《关于高职护生对老年人态度及老年护理服务意向的调查报告》2021 年 7 月获得第十六届“挑战杯”广东大学生课外学术科技作品竞赛铜奖。

教师授课获奖 1 项:《针心真意——肌肉注射法》获得 2020 年广东省职业院校超星杯微课大赛二等奖。

(4) 教师获得校级成果奖 2 项:基于协同育人一贯穿、二对接、三阶段护理专业群人才培养模式

的探索与实践 2021 年获得校级成果二等奖;融“课、赛、项”三位一体的创新创业型医药类人才培养模式的研究与实践 2021 年获得校级成果一等奖。

##### (5) 发表论文 3 篇

① 《Analysis on Willingness and Influencing Factors of Higher Vocational Nursing Students to Engage in Elderly Care》

② 《基于供给侧改革背景论大学生就业创业能力提升》

③ 《产教融合背景下高职院校新型校企协同育人模式的构建——以康养专业群和“校中院”建设为例》

(供稿:李岩)

·职教简讯·

## 老挝人民民主共和国驻广州总领事馆沙婉萍总领事一行 莅临我校交流访问

2022 年 9 月 21 日，老挝人民民主共和国驻广州总领事馆沙婉萍总领事、吴康俏领事莅临我校交流访问。校长劳汉生，副校长徐萍，相关职能部门及二级学院负责人陪同参观并座谈。

劳汉生校长对来宾到访表示热烈欢迎，劳汉生校长向来宾重点介绍了我校的办学概况、历史沿革和办学特色，表示我校作为较早开展国际交流的民办大学，积累了一定的合作经验。劳校强调，学校注重教育国际化的发展，一直坚持国际化的办学理念，期待与老挝在合作办学、技术技能培训、人才培养等多个项目开展深度合作，共同为“一带一路”建设培养更多优秀的技术技能型人才。

沙婉萍总领事对我校的热情接待致以感谢。她指出，中国和老挝有着深厚的友谊，希望双方利用资源优势拓宽合作渠道和方式，进一步在合作办学、职业技能培训、人才培养等领域深化合作，共同推动双方教育和文化不断发展，促进友谊的传承。

会后，沙婉萍总领事一行先后参观了我校产教融合示范园区以及南方空乘学院、电子商务学院、护理与健康学院等校内实训实验场所，充分肯定我校在人才培养方面所投入的硬件设施和师资力量。

## 感受中医药魅力·争当文化传承人 | 中华传统美德教育主题研学实践活动开启

2022 年市级未成年人思想道德建设传统教育品牌活动之清远研学实践活动于 9 月 26 日开启。本次活动以“中华传统美德教育”之“寻访红色足迹”为主题，旨在通过“日程式、沉浸式”的系列研学实践，引导广大学生在实践中感受红色文化，传承红色基因，争做新时代的接棒人。

此次研学实践活动由清远市精神文明建设委员会办公室指导，清远市教育局主办，有来自清远各市区 30 所学校的优秀学生代表参加，将分别前往不同的研学地点，开展主题实践活动。其中有三场研学实践活动在广东岭南职业技术学院清远校区开展。

来自清远市清城区源潭中学、清远市梓琛中学、清远市博爱学校的学生代表分别于 9 月 26、27、29 日下午分别走进了广东岭南职业技术学院清远校区。广东岭南职业技术学院清远校区是一个清远市中小学中医药研学教育基地，该基地以“中医药和中医养生”为主题，内设一个药用植物园以栽植广东道地药材和清远常见中草药为主，以及一个中药标本馆收藏各类中药标本等研学实践资源。

在研学导师的带领下，参加活动的学生在岭南职院的药用植物园及中药标本馆参观、学习的同时感受药用植物和中药标本的魅力；在中医药实训室通过研学导师讲解中药香包文化和制作方法及体验，从识药、配药、研磨、装袋等环节，感受中医药知识和生活经验的深度融合，了解中医药传统文化的悠久历史和博大精深，继承和弘扬其蕴含的中华优秀传统文化价值。

据悉，2022 年清远市“中华传统美德教育”之“寻访红色足迹”研学活动还将陆续在不同研学地点开展十七场实践活动。

## 一针一线广绣韵，钩织漫漫传承路 ——我校成功举办“传统广绣初体验”非遗进校园主题讲座

为了深入推进非遗文化保护，传承生生不息的传统文化，引导学生坚定文化自信，了解广绣文化，感受刺绣之美，10月14日下午，我校在博雅D座202举办“传统广绣初体验”非遗进校园主题讲座活动，荣幸邀请到国家级项目广绣代表性传承人唐晓玲老师担任讲师，为师生们上一堂精彩的非遗课，送来一场传统广绣文化的盛宴。

唐晓玲老师学习广绣已经有30多年，是广绣非遗文化传承人，长期专注传统广绣工艺研究与绣品创新开发多年，作品自成风格。

讲座上，唐晓玲老师向同学们介绍了广绣的发展与起源、针法分类以及艺术特色、绣制工具。广绣作为四大名绣之一，比起其他绣种，广绣更为细腻，取材极具岭南特色，构图饱满，色彩金碧辉煌。通过流水路等独特技法绣出来的作品，更加有生命力、更加传神、更具凹凸感。

为了让同学们更深入地感受到广绣文化的韵味，体会缕缕丝线中的鲜丽华美，唐老师将绣绷搬上讲台，为学生们讲解广绣制作的过程。

同学们在与老师们的互动中，知晓广绣源远流长的历史和文化审美作用，近距离接触非物质文化遗产，在一针一线中感受中华民族传统艺术的无穷魅力和广绣文化的博大精深。同时，大家也燃起了浓厚的学习热情，积极主动地询问老师问题，饶有兴趣地了解着广绣基地、工具购买渠道，现场气氛愉快热闹。

最后，张丹院长对同学们提出了殷切的期望——希望同学们能喜爱非遗、学习非遗，在艺术中陶冶情操、感受家国情怀，传承优秀传统文化。能发挥职业教育实训场地及专业优势，结合各自专业优势，鼓励学生们积极设计“非遗”项目文创产品，探索电商及短视频平台等新宣传形式，为本土“非遗”赋予新的生机和活力。

展旷世绝活，哺传世能人，兴民间工艺。当传统广绣技艺走进职业院校，让学生领悟到了广绣凝聚着历代艺人的天才与智慧，切身体会广绣从艺术风格到创作思维都充满岭南特色的独特魅力，提高发现美、欣赏美、创造美的能力，增强实践能力和动手操作能力。

此次讲座是我校“非遗进校园”系列活动之一。我校近年来不断加大力度传承和挖掘具有岭南特色、清远地方特色的非遗项目，打造岭南博雅文化创意小街与非遗广绣工作坊等美育实践基地，以非遗进校园的形式，融合非遗传承与学校美育，为学生浸润传统文化、发现美、感受美、创造美开启新的课程空间，培养传统文化和现代文明相结合的一代新人。

## 喜报！我校入选第二批坦桑尼亚国家职业标准开发项目立项建设单位

2022年10月19日我校入选坦桑尼亚国家职业标准开发项目第二批立项建设单位，从9月下旬至今，经药学院食品专业积极申报、材料提交，依托药学院高水平师资团队、创新的人才培养模式、深入的产教融合及高水平办学水平，经过药学院院长杨凤琼和食品专业的认真组织，从专业基础、师资队伍、国际合作、项目经验、保障措施等五个方面进行了汇报和答辩。最终我校成功入选中国职业院校在坦桑尼亚国家输出相关行业岗位职业标准及配套人才培养方案项目第二批立项建设单位，暨坦桑尼亚第二批国家岗位职业标准开发项目——食品安全管理技术员5级正式立项。

下一步，我院将制定详细实施方案，建立专项工作小组和工作机制，高质量按时完成项目建设任务。此次入选“坦桑尼亚国家职业标准开发项目”，为我院食品专业高质量发展具有重要促进作用，同时为我院职教标准的国际输出迈出了坚实的一步。

“坦桑尼亚国家职业标准开发项目”由中非职业教育联盟和中非（重庆）职业教育联盟联合主办。该项目针对坦桑尼亚国家重点行业职业技能岗位，优选中国优质职业标准，经本土化修订后，按照坦桑尼亚国家相关流程注册认证，与配套专业教学标准一并纳入坦桑尼亚国家职业教育体系，指导坦桑尼亚国家职业院校开展人才培养工作。这是中国首次大规模整装批量式直接为一个非洲国家开发和修订职业标准，对中国职业教育的国际化发展有极其重要的里程碑意义，对坦桑尼亚职业教育的发展也将产生深远的影响。

---

## 喜讯！我校3个项目获得2023年度团省委“攀登计划”拟立项

根据团省委《关于2023年广东省科技创新战略专项资金（“攀登计划”专项资金）拟资助立项项目的公示》的文件。2022年7月-9月，校团委发动各二级学院积极参与，我校共有12个项目在“广东省科技创新战略专项资金申报平台”报送申报材料。9月，校团委协同教务处邀请相关专家对申报作品进行评审，最终确定6个项目上报团省委申报“攀登计划”，其中科技发明制作类5项、自然科学类学术论文1项。

2022年10月，团省委确定我校共有3个项目获得拟立项资格，其中科技发明制作类3项，均拟立项为一般项目，可获得省财政厅共计6万元的大学生科技创新培育专项资金。

能取得本次“攀登计划”的立项资格以及科技创新培育专项资金，是对我校学生申报的科技作品的高度肯定，是对我校团委推动学生科技创新工作的大力支持。作为创新创业教育职业技术学院，科技创新、科技发明应该成为我校专业教育、创新创业育人成果的重头戏，希望同学们能再接再厉，再创佳绩，为学校争光，为自己添彩！



## 以师生为中心 校长亲自部署这项工作

为进一步打造“以师生为中心”的优质管理体系，不断总结成效，交流经验，凝聚共识，部署工作，10月21日，广东岭南职业技术学院召开提增责任和服务意识工作专题会。学校党政领导班子成员出席，全体职能部门中层干部参加。

劳汉生校长主持会议，并就如何进一步打造“以师生为中心”的优质管理体系作工作部署。他指出，学校机关是承上启下的枢纽，是沟通内外的窗口，是联系师生的桥梁，是狠抓落实的关键。学校党政领导班子一直高度重视机关作风建设，近年来以提升治理能力、内涵建设、队伍建设、实现高质量发展等为契机，不断深化改革、提高效能、转变作风，推行部门责任清单、服务清单以及流程再造，校务管理和服务的科学化水平不断提高。但是，在取得成绩的同时，学校也深刻认识到，当前的机关工作面临许多新的特点。如机关工作承载的期望更高了，肩负的责任更重了，改革的步伐更快了，内在的标准更严了。特别是与国内知名学校相比、与师生期待相比，学校在管理体制、管理水平、管理队伍、管理文化等方面仍然存在很多不足，提升管理效能、提高服务质量、回应师生关切是当前十分紧迫的任务。

劳汉生校长强调，全校要坚持以师生为中心，办人民满意的职业教育。一要忠诚担当，自觉提高政治觉悟和政治站位，将岗位当作“事业”来追求；二要服务学校改革大局，也要突出需求导向、问题导向，抓好自身改革。三要坚持立德树人，在流程再造上要进一步体现师生满意，在服务环境上要进一步彰显人性关怀。要进一步满足师生对美好校园学习生活的向往，努力实现“最多跑一次”目标，着力解决机关管理服务中的盲点、堵点和痛点，提升机关管理服务效能，努力营造风正劲足、干事创业的良好环境。不求形式上的轰轰烈烈，只求突出重点、巩固亮点、直击痛点，全面提高管理效能和服务水平。

后勤清远总公司、学生处负责同志分别作了经验分享。党委副书记、副校长李峻指出，要深入学习调研，深刻领会学校对机关工作的战略部署和具体要求，深入一线开展调研，主动换位思考，站在师生的角度查找亟待解决的问题和不足。副校长钟燕锋表示，相关职能部门要带头改革创新，敢于啃“硬骨头”，着力解决师生反映集中的重点难点问题，力争取得“看得见、摸得着、喊得响”的标志性成果。

学校党委书记柴克生在会上强调，要把握新时代机关工作面临的新要求，牢固树立一流意识，紧紧围绕一流目标，认真贯彻一流标准，以改革创新精神提高管理效能和服务水平，在新时代新征程中努力开创“岭南特色、省内领先”的机关工作新局面，为学校高质量发展提供坚强的组织和作风保证。

## 黄埔区教育局领导到我校指导工作

天空澄碧，纤云不染；远山含黛，和风送暖。11月1日上午，广州市黄埔区教育局职成科科长张美玉一行到广东岭南职业技术学院广州校区、广州市黄埔社区学院指导工作。广东岭南职业技术学院副校长徐萍，产教融合与校企合作处处长王胜强、广州市黄埔社区学院院长杨燕雄，岭南基金会副秘书长黄义热情接待了来宾。

座谈会上，副校长徐萍首先对来访嘉宾表示欢迎和感谢。她表示，广州市黄埔社区学院自成立以来定位明确，持续稳步发展，充分发挥了在黄埔区社区教育的指挥枢纽、培训基地和研发中心的功能和阵地示范作用，在夯实的社区教育基础上，以创新的项目化管理理念促进社区教育扎实落地。

产教融合与校企合作处处长王胜强就广州市黄埔社区学院当前的工作情况及“2022年合作共建黄埔区社区教育品牌建设服务项目”的规划思路、团队架构、资源整合等整体概况做了简要介绍。社区学院院长助理兼项目主任邹密对黄埔区“3+X”社区教育项目的整体规划、项目上半年开展情况和下半年工作计划、项目基础与特色板块作了重点讲解。广州市黄埔社区学院院长杨燕雄表示整合社区教育资源和加大社区教育宣传推广为下一步工作重点，社区学院将根据黄埔区教育局的要求，结合自身实际情况将项目做实做好。

黄埔区教育局职成科科长张美玉对我校及黄埔社区学院总体工作情况给予了高度的肯定。她提到，黄埔社区学院要深度挖掘黄埔特色，打造特色课程，突显黄埔区多样化文化内涵、多元化资源共享的社区教育模式，让社区教育更全面、更深化、更立体，有效保障服务实施以及社区需求回应，通过孵化社区体验式学习基地将社区教育以点带面的覆盖区域。接下来要做好社区教育合作项目的中期考评工作，充分利用社区内及岭南学院优势资源，开展更多更具特色的社区教育主题活动。

随后，双方就创新黄埔社区教育模式、打造黄埔特色社区教育项目、展示优秀社区教育成果进行了深度的研讨。

---

## 我校现代管理学院学子荣获第九届中国零售新星大赛全国一等奖

由中国连锁经营协会(CCF A)主办、恒欣连锁教育基金协办的“第九届中国零售新星大赛”于11月8日圆满落幕，我校现代管理学院20级工商企业管理专业学生黄俊杰、谭俊铭，在申铭、林青两位指导老师的带领下荣获全国一等奖，并获得CCFA恒欣奖学金。

“第九届中国零售新星大赛”比赛内容分为三部分，分别是行业实战课程考核，案例调研分析汇报及行业课程学习效果，共吸引了全国93所院校连锁经营与管理、市场营销、工商企业管理、电子商务、物流财会等专业近200位学生参赛。我校现代管理学院参赛团队在一众队伍中脱颖而出，拿下全国一等奖的佳绩，离不开整个团队成员的认真备赛，老师的悉心指导及校院两级领导的全力支持。

本次大赛增强了学生们的实战技能，强化在校生理理论联系实际能力，对今后课程改革、专业建设、教学过程与企业岗位能力要求深度对接产生了推动作用。我校现代管理学院一直贯彻基于DQP学历框架下的以“成果为导向”的专业人才培养理念，开展实施“教、学、训、赛、创”五位一体的课程教学模式，高度重视学生专业技术技能的培养，促进课证赛一体化建设，不断增强学生的就业竞争力，为社会培养高素质复合型人才不断努力。

## 我院学生参加第八届 OCALE 全国跨境电商 创新创业能力竞赛喜获佳绩

近日，由中国国际贸易学会主办，全国外经贸职业教育教学指导委员会技术指导的第八届 OCALE 全国跨境电商创新创业能力大赛（秋季赛）圆满收官。我校国际经贸学院 2020 级商务专业 1 班陈超梅、卢佩仪、陈贤毅 3 名同学组成的广东岭南职院一分队经过 3 天 12 个回合的辛苦比拼，取得了高职组全国团体二等奖的优异成绩。20 级商务英语 2 班李佩玲、郑夏珊和梁艳仪的二分队，21 级国际商务班王梓锋、庄子东和肖岚组成的四分队，20 级国际商务林玟琪、谢彩虹和 21 级国际商务蒋仁乐组成的五分队也都分别喜获三等奖。

OCALE 全国跨境电商创新创业能力大赛旨在深化教育部“以能力和职业发展为导向”的新型人才培养要求，引导和培养学生创新精神和实践能力，是目前外经贸专业领域参赛人数最多、最有影响力的大赛之一。此次竞赛赛事强劲，竞争激烈，参与者众多，共有 1198 支参赛队伍，共计来自全国 26 个省（市）、自治区 304 所院校的 1360 位指导教师和 3594 位选手参加了此次比赛。竞赛内容主要对接全国职业院校技能大赛“互联网+国际贸易综合技能”赛项的外贸 B2C 模块。通过本次参赛，有效检验了商务英语和国际商务专业课堂革命改革的成效，也是对“岗课赛证”综合育人改革的有益探索。

其中获得二等奖的陈超梅、卢佩仪和陈贤毅三位同学也对这次比赛感慨良多，纷纷表示参加这次比赛受益匪浅，是一个自我提升的过程，不仅收获了理论知识和技术，更难得的是团队里的合作共赢精神：“在沙盘中，我们扮演的是跨境电商中的卖家身份，每一个环节里各自需要挑战的任务都不一样。我们需要十分的投入，否则每个细节的疏漏都会成为致命的要点。因为本学期才开始接触相关课程，所以作为新手的我们在练习中不断的出现像因邮费过高而无法支付、累积了大量未履行订单的错误。不过幸好有机会出错才让我们吸取到经验，让我们在正式比赛中能够避开这些问题，因此不再手忙脚乱，队员间分工明确、井井有条，团队排名也稳步上升。回头看看走过的这一段赛程，赛的不只是技能，更是一次我们综合实力的展示。同时，我们也收获良多，不仅仅是奖项，更是延伸了课堂外的知识。”

## 我校召开第九届中国国际“互联网+”大学生创新创业大赛 部署及启动大会

11月24日下午,广东岭南职业技术学院第九届中国国际“互联网+”大学生创新创业大赛部署及启动大会在广清两校区同步召开。校党委副书记、副校长李峻,各二级院负责人、创业工作联络人及就业创业处全体工作人员参加本次大会。大会由就业创业处处长李勇主持。

大会伊始,李勇处长就本次启动大会召开的背景和意义作了简要说明。他谈到,明年我校将迎来广东省大学生创新创业教育示范学校的复评,这对我校正在创建创业型职业技术大学的目标具有重大意义,因此做好“互联网+”大赛的组织参赛工作尤为重要。随后,他详细介绍了我校关于组织参加“互联网+”大赛的奖励办法及深入解读了启动组织第九届“互联网+”大赛的工作实施方案。

李峻副校长在大会上作动员讲话,并对我校第九届中国国际“互联网+”大学生创新创业大赛组织工作进行了部署。他指出,学校高度重视“互联网+”大赛的组织参赛工作,将举全校之力做好第九届“互联网+”大赛的参赛组织工作。他要求,第一,要把双创示范校复评作为学校当前发展最艰巨、最重要的任务之一,全校上下都要重视起来、行动起来、落实起来、推进起来。第二,要把“互联网+”大赛参赛情况作为学校创业型大学建设的重要标准,按照“互联网+”大赛的参赛标准,把学校的“5+3”创新创业实践项目同“互联网+”大赛参赛相融合。第三,举全校之人力、物力、财力参加“互联网+”大赛,各职能部门、二级学院、书院都要参与进来。第四,建立更加积极、更有促进作用的激励政策和体系,既要注重物质层面奖励,也要完善精神层面奖励,发挥奖励机制的导向和杠杆作用。第五,要邀请校外专家、企业工匠参与到项目的打磨当中。第六,要深入全面迅速挖掘校友资源、校友项目参与进来。第七,让“互联网+”大赛成为校内融合的典范,各二级学院、书院、各职能部门切忌各自为政,各搞各的,要紧密结合起来,让校内融合没有任何壁垒、没有任何阻碍,实现完全打通。第八,学校和二级学院都要建立积极务实有效的行动方案和时间推进表,确保各项工作扎实有效地开展起来,推进起来,确保大家重视起来、行动起来、部署起来。

至此,我校第九届“互联网+”大赛参赛组织工作的战鼓正式敲响。我校将汲取及早谋划、及早部署、深入挖掘、精准培育的大赛经验,坚持以赛促教、以赛促学、以赛促创,全力做好第九届“互联网+”大赛的备赛参赛组织工作,共同促进我校在第九届“互联网+”大赛中再上新台阶,再取新突破!

# 干货满满！书记、校长开讲2022年秋季学期第一堂思政课

为落实立德树人根本任务，引导青年大学生找准航向，以勇毅前行的奋进姿态投入新学期的学习和生活中，近日，我校党委书记柴克生、校长劳汉生在清远校区博雅报告厅为2022级新生讲授2022年秋季新学期第一堂思政课，切实做好学生理想信念教育和价值观引领，扣好大学生人生“第一粒扣子”。

10月11日下午，我校党委书记柴克生以“坚持党的全面领导”为主题，从“为什么坚持党的全面领导，怎样理解党的领导是全面的、系统的、整体的，怎样才能做到自觉在思想上政治上行动上同党中央保持高度一致”三大方面向2022级新生讲述思政第一课。

柴书记通过生动的案例把历史和现实贯通，使学生充分认识中国共产党百年奋斗的光辉历程，深刻领悟中国共产党为什么能、马克思主义为什么行、中国特色社会主义为什么好，引导学生知史爱党、知史爱国，把对党、对社会主义的朴素情感转化为坚定的理想信念。他提到，每一代青年都有自己的历史际遇和时代使命，在实现第二个百年奋斗目标的新征程上，新时代青年要深刻领悟“两个确立”的决定性意义，增强“四个意识”、坚定“四个自信”、做到“两个维护”，为服务国家富强、民族复兴、人民幸福贡献力量。



党委书记柴克生讲授“思政第一课”

10月14日上午，我校校长劳汉生以“推动构建人类命运共同体”为主题带领2022级新生学子全面学习了构建“人类命运共同体”思想的丰富内涵，深刻领会推动构建“人类命运共同体”作为“中国智慧”、“中国方案”、“中国贡献”的重大意义。

劳汉生校长首先讲解了“人类命运共同体”的内涵和源流，向同学们详细介绍了构建“人类命运共同体”思想在政治、安全、经济、文化、生态等五个维度上的深刻内涵，深入挖掘“人类命运共同体”一词

的文化根源，指出人类命运共同体的思想植根于已传承千年的中华文化，是古老的中国智慧在新时代焕发出来的生机，顺应了历史潮流，回应了时代要求，凝聚了各国共识，为人类社会实现共同发展、长治久安绘制了蓝图，对中国的和平发展、世界的繁荣进步都具有重大和深远的意义，是中国特色大国外交理论创新的重大成果。



劳汉生校长讲授“思政第一课”

劳汉生校长在课上希望同学们通过学习对比并结合中国的伟大实践来深刻理解构建人类命运共同体的内涵和意义，树立你中有我、我中有你的命运共同体意识，立志成为内外兼通、高素质、复合型的新时代岭南人才，为实现中华民族伟大复兴的中国梦而努力奋斗，也为构建人类命运共同体的美好愿景贡献个人的力量。

参加思政第一课的2022级新生表示，劳汉生校长、柴克生书记的讲课，让大家深刻认识到中国青年的使命与担当。作为青年一代，更应怀揣家国情怀，夯实知识本领，脚踏实地学好专业知识，坚定不移的听党话、跟党走，努力成为堪当民族复兴重任的时代新人，将个人奋斗融入中华民族伟大复兴的时代洪流中。



“思政第一课”现场

(来源：党委宣传部)



广东岭南职业技术学院  
GUANGDONG LINGNAN  
INSTITUTE OF TECHNOLOGY

主管单位:广东省教育厅  
主办/编印单位:广东岭南职业技术学院  
地 址:广州市大观中路492号综合办公楼401室  
邮 编:510663  
电 话:(020)22305721/5623  
网 址:www.lingnancollege.com.cn  
邮 箱:1256909426@qq.com  
印 刷:广东恒发彩印有限公司  
准印证号:粤(O)L0150275  
印数:200  
发送对象:广东省内外高职院校  
印刷日期:2022年12月30日

Administrated by: Education Department Of Guangdong Province  
Sponsored by: Guangdong Lingnan Institute Of Technology  
Edited Published by: Editorial Department Of Journal Of  
Guangdong Lingnan Institute Of Technology  
Address:General Office Building No.401,492#Daguan Middle Road, Guangzhou  
Postcode:510663  
Tel:(020)22305721/5623  
<http://www.lingnancollege.com.cn>  
E-mail:1256909426@qq.com  
Printed By:Guangdong Hengfa Printing Co.Ltd  
Regisration:粤(O)L0150275  
Printing:200  
Distribution: Higher vocational schools  
Published in Dec. 30,2022

岭南职业教育  
2022年第4期 总第67期  
Lingnan Vocational Education  
Dec. 30, 2022(Sum67)